

# Hendrick™

IMPACT TESTED PET CAR SEAT

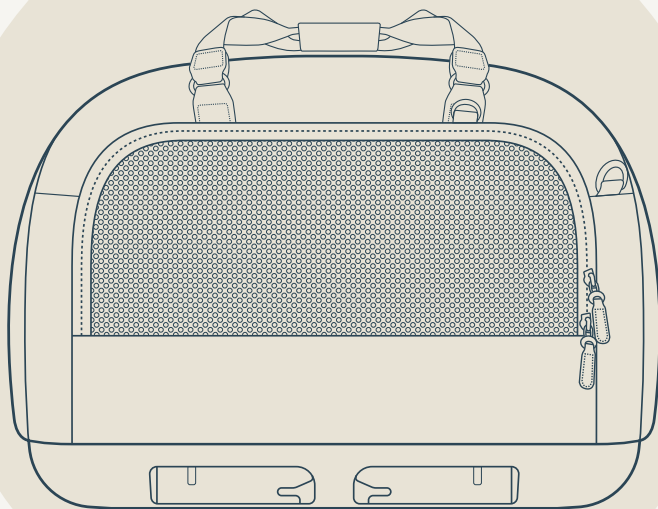

**TAVO**

Go  
Anywhere,  
Together.

**THANK YOU**

You've just purchased a Tavo product, and you can be sure that your pet is getting the best there is. Our products are expertly engineered for safety, with luxury fabrics and sophisticated style. Whatever made you fall in love with Tavo, rest assured your adventures with your pet will be easier from now on, freeing you to enjoy more happy family moments together.

**TAVO**

**Important! Keep  
these instructions  
for future reference:  
Read carefully.**

# Contents

<b>PRODUCT INFORMATION</b>	<b>6</b>
LIMITED WARRANTY	6
CONTACT	7
<b>PET USAGE REQUIREMENTS</b>	<b>7</b>
<b>WARNINGS</b>	<b>8</b>
<b>PARTS LIST</b>	<b>10</b>
<b>PRODUCT USE</b>	<b>12</b>
<b>CLEANING &amp; MAINTENANCE</b>	<b>20</b>
Français (FR)	22
Deutsch (DE)	40
Español (ES)	58
Italiano (IT)	76
Japanese (JP)	94
Czech (CZ)	112

# Product Information

For detailed product specifications, including weight ratings and other important information, please refer to the label located on the bottom of the pet car seat.

This label provides the most current information, ensuring accuracy even if specifications change. For up-to-date weight ratings and specifications, scan the QR code or visit [www.tavopets.com](http://www.tavopets.com).

## LIMITED WARRANTY

For limited warranty information, please visit: [www.tavopets.com/warranty](http://www.tavopets.com/warranty)

## CONTACT

For replacement parts, service, or additional warranty questions, please contact our customer service department.

### In the USA:

Tavo Pet Essentials  
70 Thousand Oaks Blvd  
Morgantown, PA 19543  
[info.usa@tavopets.com](mailto:info.usa@tavopets.com)  
[www.tavopets.com](http://www.tavopets.com)  
1-888-912-0375

### In the EU:

Bright Children's Products GmbH  
Barthstr. 4,  
80339 Munich  
Germany  
[info@tavopets.com](mailto:info@tavopets.com)

### In the United Kingdom:

Allison Baby UK Ltd,  
Venture Point, Towers Business Park  
Rugeley, Staffordshire, WS15 1UZ  
[info.uk@tavopets.com](mailto:info.uk@tavopets.com)

# Pet Usage Requirements

This carrier is suitable for use with a pet weighing up to 45 lb/20.4 kg.

# WARNING

Failure to follow these warnings and instructions could result in serious injury or death.

**NEVER** use this carrier with a child.

**DO NOT** use carrier with a pet weighing more than 45 lb/20.4 kg.

**DO NOT** allow more than one pet in the carrier when using the carrier in a vehicle.

If using the carrier in home with more than one pet, the combined weight of the pets **MUST NOT** exceed the weight limit of the carrier.

**DO NOT** leave the carrier in the vehicle when uninstalled, even when unoccupied. In a crash, it could become a projectile and cause injury.

**DO NOT** continue using the carrier if it has been involved in a moderate or severe vehicle crash. An accident can cause damage to it that you cannot see.

**DO NOT** use the carrier leash when carrier is used in vehicle.

When using this carrier in a vehicle, **all mesh panels MUST** be zipped closed, and the **side impact protection (SIP) MUST** be attached to the side of the carrier next to the vehicle door.

**DO NOT** leave pet unattended in a vehicle.

**DO NOT** use this carrier with mischievous animals. While this is a well-built pet carrier, it will not hold an unattended pet left to chew or scratch to get out.

Tavo Pets is not responsible for any damage that is caused by your pet.

**DO NOT** make any changes or modifications to the carrier that are not specified in this manual.

Use original Tavo Pets parts and accessories only.

**DO NOT** leave the carrier exposed in the vicinity of a strong source of heat, i.e. a radiator or open fire, or store the carrier in a damp place.

Check regularly to make sure all parts are functioning correctly and not damaged or broken. For replacement parts, contact Tavo Pets.

## Safety Instructions

1. Please read this user manual completely and keep it in a safe place for future reference.
2. Before every trip, ensure that the load is properly secured and does not exceed the weight specified by the manufacturer. The total weight includes the empty weight, installed components, and cargo load.
3. Drive with caution, adjusting your driving style to match road conditions, and always comply with traffic regulations.

# Parts List

Make sure all parts are available before assembly. If any part is missing, please contact Tavo Pets (page 7). No tools are required for assembly.

- 1 Handle (with Handle Cover)
- 2 Luggage/Tracking Tag Ring
- 3 Mesh Side Pocket
- 4 Hidden Side Pocket
- 5 Luggage Sleeve
- 6 Lower Anchors
- 7 Carry Strap Ring
- 8 Lower Anchor Release Button
- 9 Mesh End Panel
- 10 Leash Ring (inside carrier at opposite corners)
- 11 Mesh Top Panel
- 12 SIP Ring (Top)
- 13 SIP Ring (Bottom)
- 14 Carrier Leash (x2) (with Storage Bag)
- 15 Carry Strap (with Removable Cover)
- 16 Storage Bag
- 17 Luggage Tag
- 18 Tracking Tag
- 19 Lower Anchor Guides Set (x2)
- 20 Mattress (Comfort Mattress also included)
- 21 Side Impact Protection (SIP)

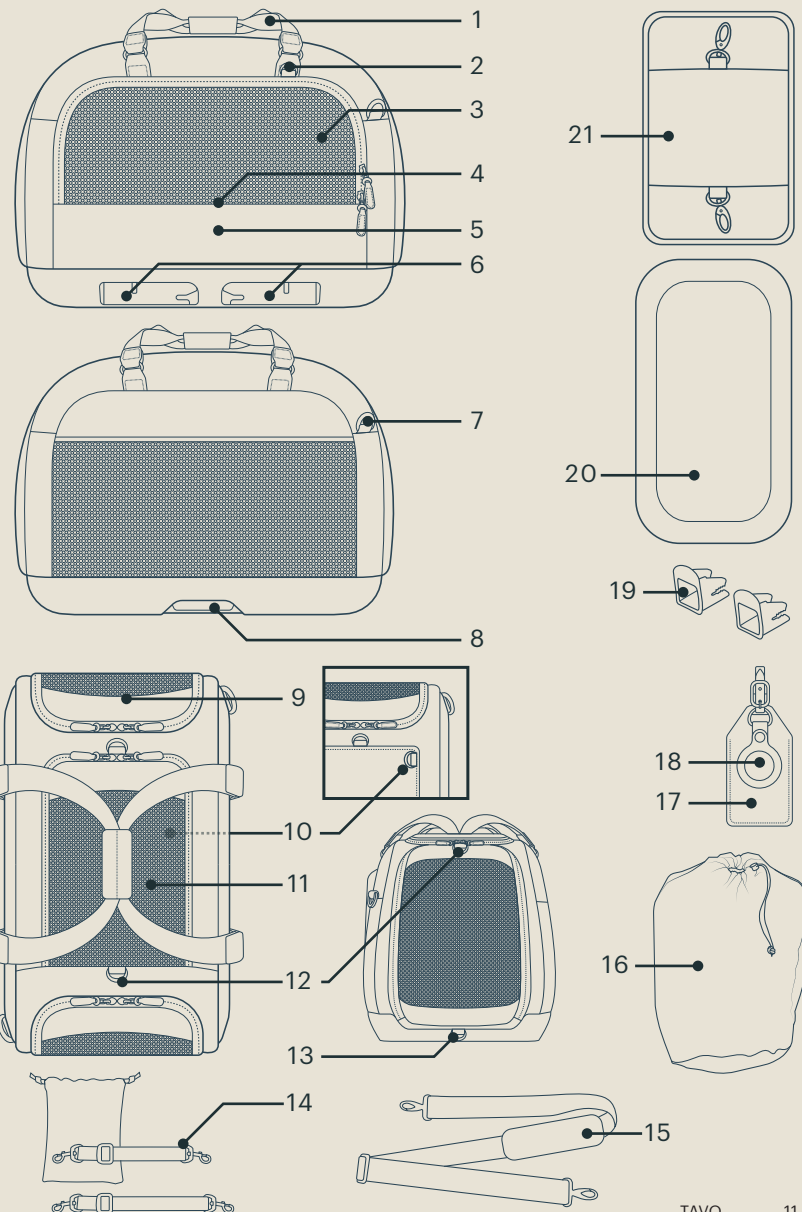

# Product Use

## HANDLE

- 1 Carrier can be lifted by handle on top.
- 2 For access to mesh top panel, unsnap the handle cover.

## ZIPPERED MESH PANELS

**⚠** ALL mesh panels **MUST** be zipped closed when the carrier is used in the vehicle.

- 3 Unzip mesh top panel to open.
- 4 Roll top panel and use magnet to hold in place.
- 5 Unzip mesh end panels to open.
- 6 Use magnet to hold end panel in place.

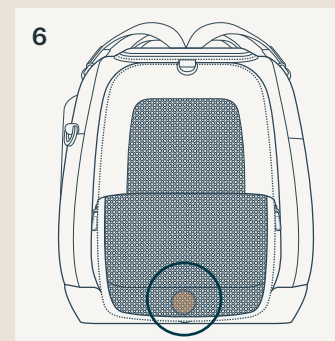
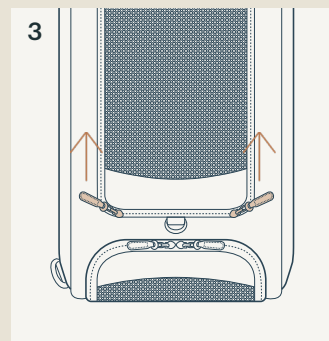
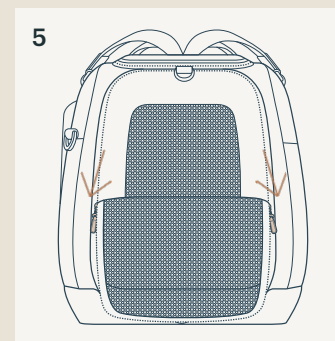
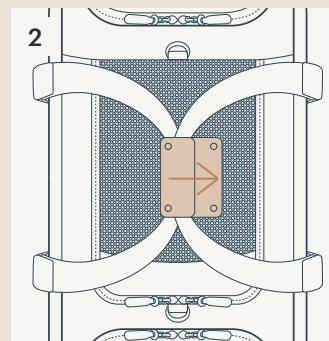
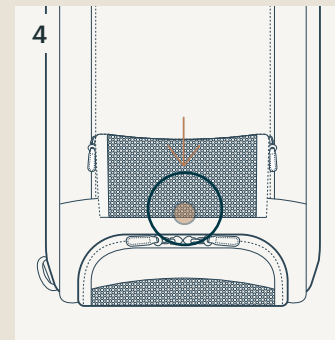
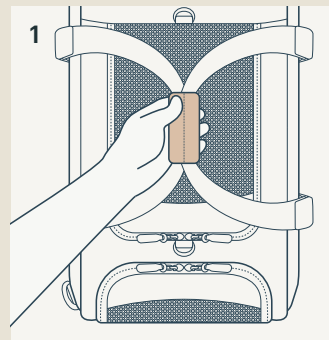

## MATTRESS

- ⚠ Use only one mattress at a time in the carrier.

- 1 Place mattress in carrier. Mattress should be flush with bottom of carrier.

## POCKETS

- 2 Unzip mesh side pocket (1) and hidden side pocket (2) for lightweight storage.

## CARRY STRAP

- 3 For another carry option, attach carry strap to carry strap rings on opposite ends/sides of carrier. Strap can be lengthened or shortened as needed.

## LEASH

- 4 Attach one end of leash to leash ring inside carrier. Attach other end of leash to ring on your pet's collar.

- ⚠ **DO NOT** use carrier leash when carrier is used in vehicle.

## LUGGAGE SLEEVE

The carrier is not designed to fit all suitcase sizes, especially smaller carry-on luggage. Improperly attaching the carrier to a suitcase that is too small can result in tipping or instability and may result in a fall.

- ⚠ Before use, confirm that the carrier securely fits your suitcase.

- ⚠ Do not use the carrier with luggage that does not provide a stable and secure base.

- ⚠ Avoid using the carrier with small carry-on suitcases, as they may not provide adequate support.

- 5 To use the luggage sleeve while traveling, slide the sleeve over the handle of your suitcase to ensure a snug and stable fit.

## LUGGAGE & TRACKING TAGS

- 6 Use the strap to attach luggage and tracking tags to luggage/tracking tag ring on carrier.

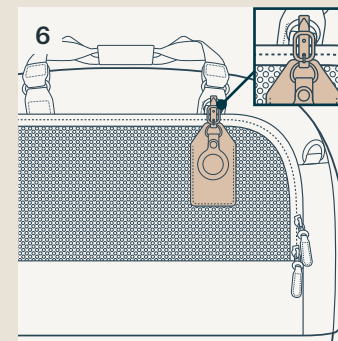
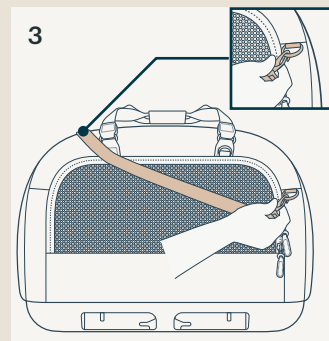
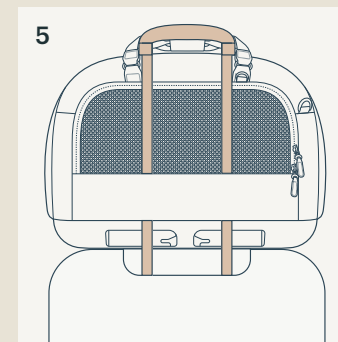
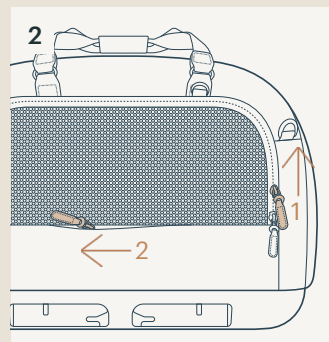
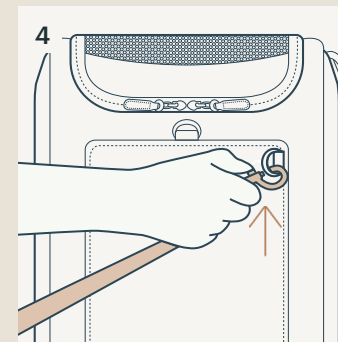
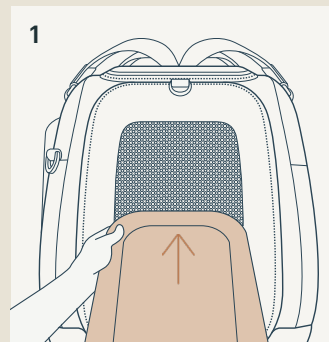

## SIDE IMPACT PROTECTION (SIP)

- 1 Attach SIP clasps to SIP rings at top and bottom of mesh end panel.

⚠ The SIP **MUST** be attached to side of carrier that is next to vehicle door.

⚠ SIP is for use in vehicle only.

- 2 When not in use, SIP can be stored on top of carrier by securing it to both top SIP rings.

## TO USE CARRIER IN VEHICLE

⚠ Carrier **MUST** be installed using the lower anchors when used in vehicle.

⚠ DO **NOT** use carrier leash when carrier is used in vehicle.

⚠ SIP **MUST** be attached to the side of the carrier next to the vehicle door when carrier is used in vehicle.

- 3 Place lower anchor guides on vehicle lower anchor bars.
- 4 Pull lower anchor release button to extend lower anchors.
- 5 Attach lower anchors to lower anchor bars on vehicle seat. A “click” sound means carrier is connected. Pull on carrier to check.

⚠ The colors of the indicators on both lower anchors should be completely green.

⚠ Please pull on the base to ensure **BOTH** anchors are securely connected before placing the pet in the carrier.

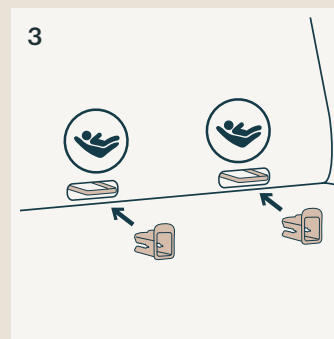
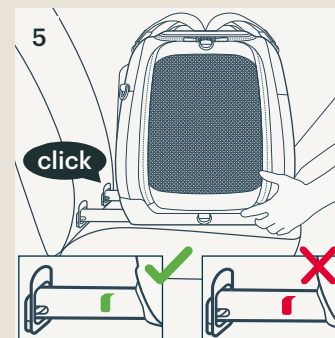
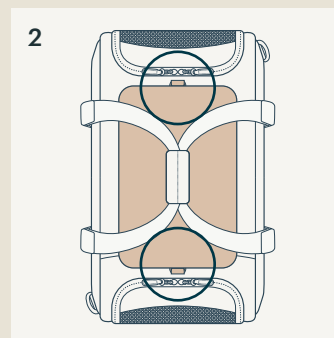
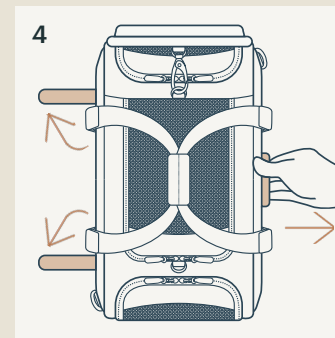
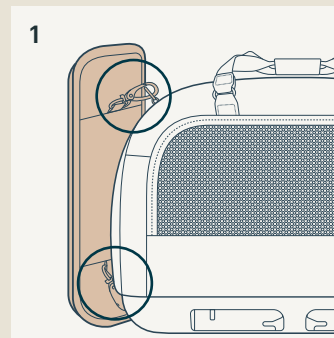

## TO USE CARRIER IN VEHICLE

**⚠** Please refer to the installation diagram for the specific installation location.

- 1 To uninstall carrier, pull lower anchor release button (1) and pull carrier straight away from lower anchors (2).
- 2 Store lower anchors by pushing them into base of carrier.

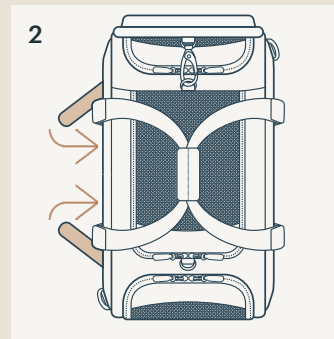
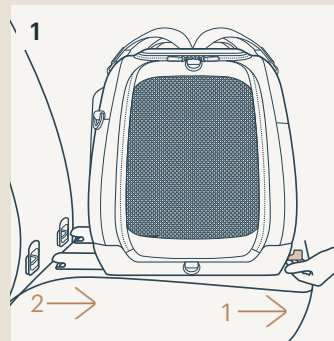

# Cleaning & Maintenance

Clean the frame, plastic parts, and fabric with a damp cloth, but do not use abrasives or bleach. Do not use silicone lubricants as they will attract dirt and grime. Do not store the carrier in a damp place.

Wash pet products separately from human laundry. Brush off any fur before putting pet laundry in the washing machine.

To ensure long-lasting use, wipe the carrier off with a soft, absorbent cloth and allow to fully dry after using it in rainy weather and before storing away.

Refer to the care label attached to the carrier for washing and drying instructions.

It is normal for fabric to fade from sunlight and to show wear and tear after a long period of use, even when used normally.

For safety reasons, only use original Tavo Pets parts.

Check regularly if everything functions properly. If any parts are torn, broken, or missing, stop using this product, and contact Tavo Pets for assistance (page 7).

**Important !**  
**Conservez ces**  
**instructions**  
**pour toute future**  
**référence.**  
**Lisez attentivement.**

## Sommaire

<b>INFORMATIONS SUR LE PRODUIT</b>	<b>24</b>
GARANTIE LIMITÉE	24
CONTACT	25
<b>CONDITIONS D'UTILISATION AVEC</b>	<b>25</b>
<b>UN ANIMAL</b>	
<b>AVERTISSEMENTS</b>	<b>26</b>
<b>LISTE DES PIÈCES</b>	<b>28</b>
<b>UTILISATION DU PRODUIT</b>	<b>30</b>
<b>NETTOYAGE &amp; ENTRETIEN</b>	<b>38</b>

# Informations sur le produit

Pour obtenir les spécifications détaillées du produit, notamment le poids nominal et d'autres informations essentielles, veuillez consulter l'étiquette située sous le siège auto pour animaux. Cette étiquette contient les informations les plus récentes, même en cas de modification des spécifications. Pour connaître le poids nominal et les spécifications actualisées, scannez le code QR ou rendez-vous sur [www.tavopets.com](http://www.tavopets.com).

## GARANTIE LIMITÉE

Pour des informations sur la garantie limitée, veuillez consulter : <https://tavopets.com/fr/warranty>

## CONTACT

Pour des informations sur les pièces de rechange, le service ou des questions supplémentaires sur la garantie, veuillez contacter notre service client.

### Aux États-Unis :

Tavo Pet Essentials  
70 Thousand Oaks Blvd  
Morgantown, PA 19543  
[info.usa@tavopets.com](mailto:info.usa@tavopets.com)  
[www.tavopets.com](http://www.tavopets.com)  
1-888-912-0375

### Dans l'UE :

Bright Children's Products GmbH  
Barthstr. 4,  
80339 Munich  
Allemagne  
[info@tavopets.com](mailto:info@tavopets.com)

### Au Royaume-Uni :

Allison Baby UK Ltd,  
Venture Point, Towers Business Park  
Rugeley, Staffordshire, WS15 1UZ  
[info.uk@tavopets.com](mailto:info.uk@tavopets.com)

# Conditions d'utilisation avec un animal

Ce sac de transport peut être utilisé avec un animal pesant jusqu'à 45 lb/20.4 kg.

# AVERTISSEMENT

Ne pas suivre ces avertissements et instructions peut conduire à de sérieuses blessures ou la mort.

**N'utilisez JAMAIS** ce sac de transport avec un enfant.

**N'utilisez PAS** ce sac de transport avec un animal de plus de 45 lb/20.4 kg.

**Ne mettez PAS** plus d'un animal dans ce sac de transport lorsqu'il est utilisé à l'intérieur d'un véhicule.

Si vous utilisez ce sac de transport à la maison avec plus d'un animal, le poids combiné des animaux **NE DOIT PAS** dépasser la limite de poids du sac de transport.

**NE laissez PAS** le sac de transport dans le véhicule lorsqu'il n'est pas correctement fixé, même vide. En cas d'accident, il peut être projeté et causer des blessures.

**NE continuez PAS** à utiliser ce sac de transport s'il a été impliqué dans un accident de voiture modéré ou grave. Un accident peut l'endommager, même si vous ne voyez pas les dégâts.

**N'utilisez PAS** la laisse du sac de transport lorsqu'il est utilisé à l'intérieur d'un véhicule.

Lorsque vous utilisez ce sac de transport dans un véhicule, **toutes les ouvertures en maille DOIVENT** être fermées par une fermeture éclair et la **protection contre les chocs latéraux DOIT** être attachée sur le côté du sac de transport, près de la porte du véhicule.

**NE PAS** laisser pas votre animal tout seul sans surveillance dans un véhicule.

**N'utilisez PAS** ce sac de transport avec des animaux dangereux. Il peut être utilisé comme un sac de transport normal, mais ne pourra pas empêcher un animal laissé sans surveillance s'échapper en mâchant ou en grattant les côtés.

Tavo Pets n'est pas responsable des dégâts causés par votre animal.

**N'effectuez PAS** de changements ou de modifications sur le panier de transport sauf si cela est spécifié dans ce manuel.

N'utilisez que des pièces et accessoires d'origine Tavo Pets.

**N'exposez PAS** ce sac de transport à des fortes sources de chaleur, par exemple un radiateur ou un feu, et ne le rangez pas dans un endroit humide.

Vérifiez régulièrement que toutes les pièces fonctionnent correctement et qu'elles ne sont pas endommagées ou cassées. Pour obtenir des pièces de rechange, contactez Tavo Pets.

## Instructions de sécurité

1. Lisez attentivement ce manuel de l'utilisateur et conservez-le dans un endroit sûr comme référence.
2. Avant chaque voyage, assurez-vous que la charge est correctement installée et que le poids spécifié par le fabricant ne soit pas dépassé. Le poids total comprend le poids à vide, les composants installés et la charge du cargo.
3. Conduisez avec prudence, en adaptant votre style de conduite aux conditions de la route, et respectez toujours le code de la route.

# Liste des pièces

Assurez-vous que toutes les pièces sont présentes avant le montage. Si une pièce manque, veuillez contacter immédiatement Tavo Pets (page 23). Le montage ne nécessite aucun outil.

- 1 Poignée (avec housse de poignée)
- 2 Anneau pour étiquette de bagage/localisateur d'objets
- 3 Poche latérale en maille
- 4 Poche latérale cachée
- 5 Passant arrière pour valise
- 6 Ancrages inférieurs
- 7 Anneau de la sangle de transport
- 8 Bouton d'ouverture des ancrages inférieurs
- 9 Ouverture en maille
- 10 Anneau pour laisse (à l'intérieur du sac de transport aux coins opposés)
- 11 Ouverture supérieure en maille
- 12 Anneau SIP (supérieur)
- 13 Anneau SIP (inférieur)
- 14 Laisse de transport (x2) (avec sac de rangement)
- 15 Sangle de transport (amovible)
- 16 Sac de rangement
- 17 Étiquette de bagage
- 18 Étiquette pour localisateur d'objets
- 19 Guide de connecteurs pour système ISOFIX (x2)
- 20 Matelas standard (Matelas molletonné également inclus)
- 21 Protection contre les chocs latéraux (SIP)

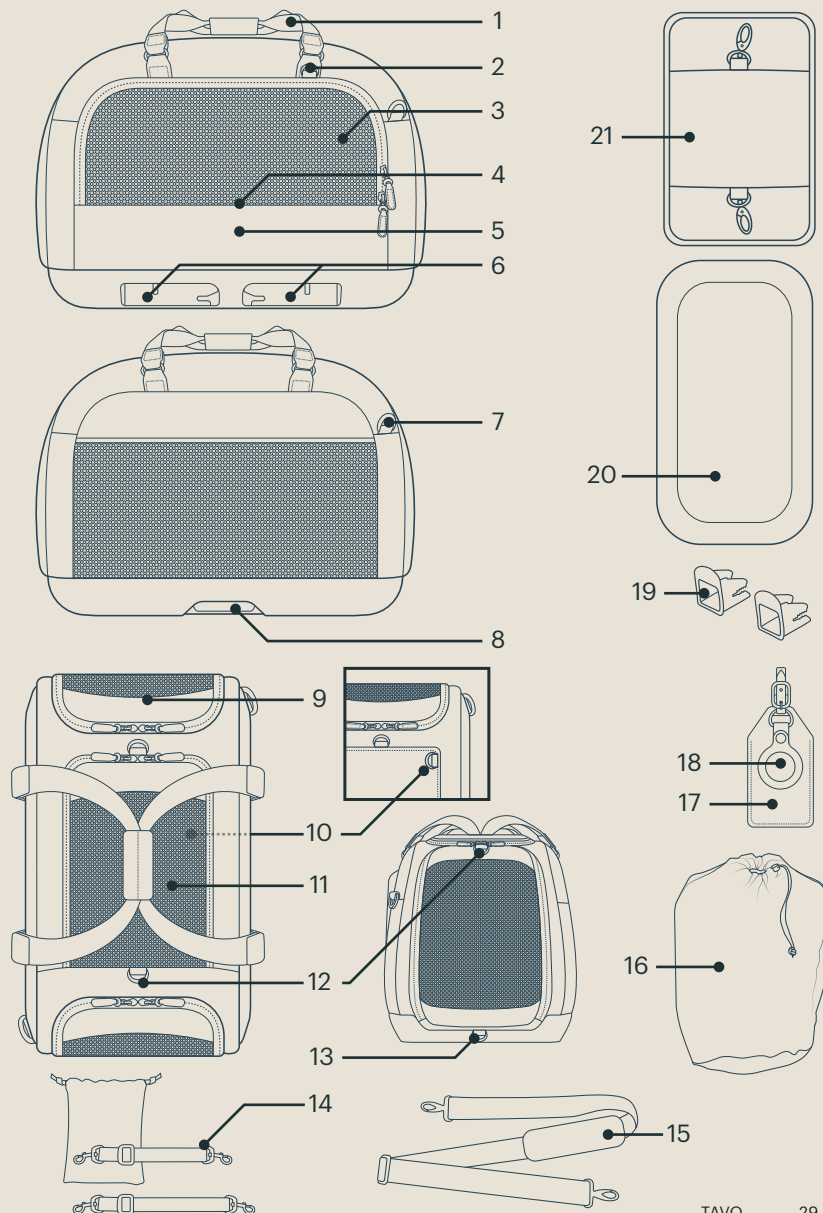

# Utilisation du produit

## POIGNÉE

- 1 Le sac de transport peut être soulevé en utilisant la poignée située sur le dessus.
- 2 Pour accéder à l'ouverture supérieure en maille, détachez la housse de poignée.

## OUVERTURES EN MAILLE ZIPPÉES

**⚠** **TOUTES** les ouvertures maille **DOIVENT** être fermées par une fermeture éclair lorsque le sac de transport est utilisé dans le véhicule.

- 3 L'ouverture supérieure en maille se dézippe à l'aide de la fermeture éclair.
- 4 Enroulez l'ouverture supérieure en maille et utilisez l'aimant pour la maintenir en place.
- 5 Dézippez les ouvertures latérales en maille pour les ouvrir.
- 6 Utilisez l'aimant pour maintenir les ouvertures latérales en place.

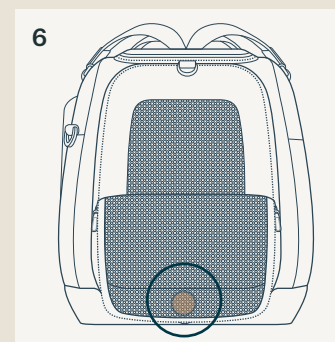
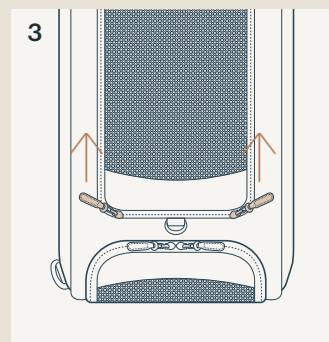
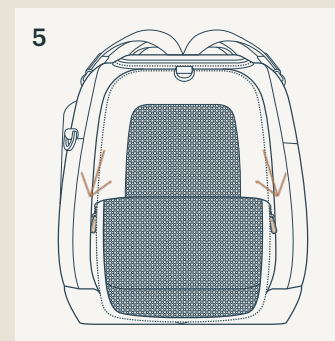
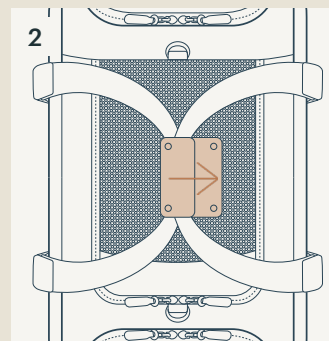
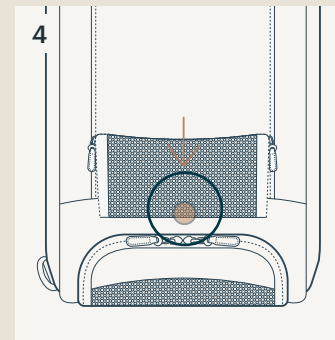
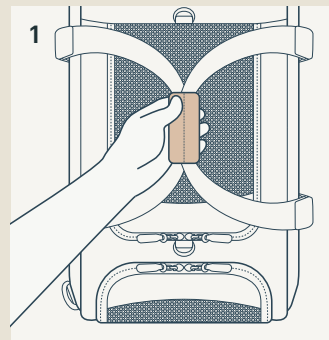

## MATELAS

⚠ N'utilisez qu'un seul matelas dans le sac de transport.

- 1 Placez le matelas dans le sac de transport. Le matelas doit être au même niveau que le fond du sac de transport.

## POCHES

- 2 Dézippez l'ouverture latérale en maille (1) et la poche cachée sur le côté (2) pour un rangement pratique.

## SANGLE DE TRANSPORT

- 3 Pour une autre option de transport, attachez la sangle de transport aux anneaux pour sangle de transport sur les extrémités/côtés opposés du sac. La sangle peut être allongée ou raccourcie si nécessaire.

## LAISSÉ

- 4 Attachez une extrémité de la laisse à l'anneau pour laisse à l'intérieur du sac de transport. Attachez l'autre extrémité de la laisse au collier de votre animal.

⚠ N'utilisez PAS la laisse du sac de transport lorsqu'il est utilisé à l'intérieur d'un véhicule.

## PASSANT POUR VALISE

Ce sac de transport n'est pas conçu pour toutes les tailles de valises, en particulier les petites valises à main. Si le sac de transport est mal attaché à une valise trop petite, il pourrait basculer ou être instable et causer une chute.

⚠ Avant d'utiliser, assurez-vous que le sac de transport est bien adapté à votre valise.

⚠ N'utilisez pas le sac de transport avec des valises qui ne sont pas stables et sécurisées.

⚠ Évitez d'utiliser le sac de transport avec des petites valises à main, car elles pourraient ne pas offrir un support adéquat.

- 5 Pour utiliser le passant arrière pour valise lorsque vous voyagez, glissez-le sur la poignée de votre valise pour qu'il soit bien ajusté et stable.

## ÉTIQUETTE DE BAGAGES ET ÉTUI POUR LOCALISATEUR D'OBJET

- 6 Attachez l'étiquette de bagage et l'étui pour localisateur d'objet à l'anneau situé sur la poignée supérieure.

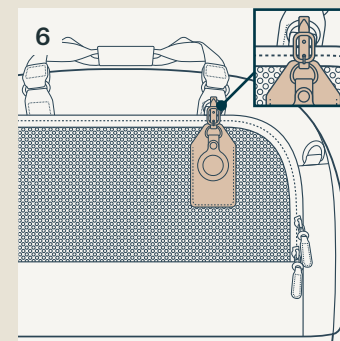
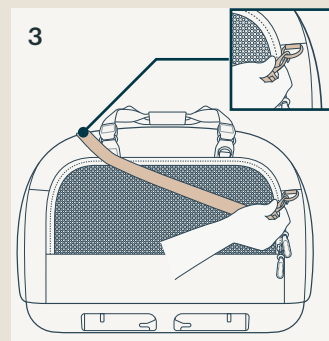
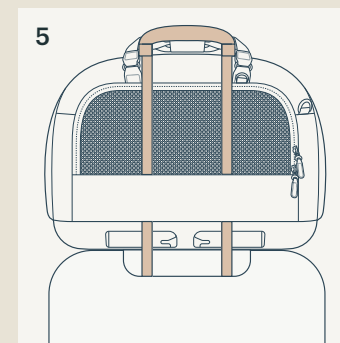
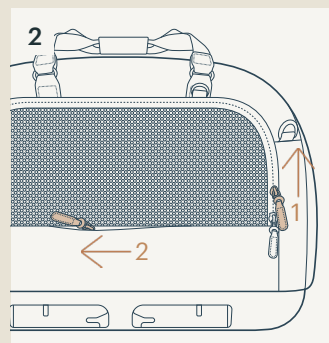
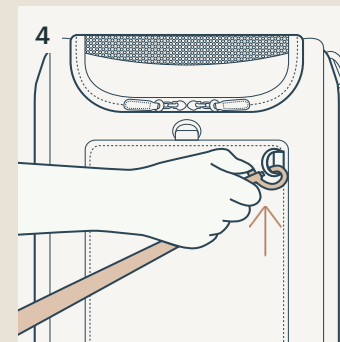
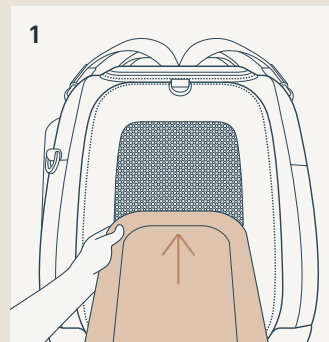

## PROTECTION CONTRE LES CHOCS LATÉRAUX (SIP)

- 1 Attachez la SIP aux anneaux SIP en haut et en bas des ouvertures latérales en maille.
  - ⚠ La SIP **DOIT** être fixée sur le côté du sac de transport qui se trouve le plus près de la porte du véhicule.
  - ⚠ La SIP ne doit être utilisée que dans le véhicule.
- 2 Lorsqu'elle n'est pas utilisée, la SIP peut être rangée sur le dessus du sac en la fixant aux deux anneaux supérieurs SIP.

## POUR UTILISER LE SAC DE TRANSPORT DANS UN VÉHICULE

- ⚠ Le sac de transport **DOIT** être installé en utilisant les ancrages inférieurs lorsqu'il est utilisé dans un véhicule.
  - ⚠ **N'utilisez PAS** la laisse du sac de transport lorsqu'il est utilisé à l'intérieur d'un véhicule.
  - ⚠ La SIP **DOIT** être attachée sur le côté du sac de transport le plus près de la porte du véhicule.
- 3 Placez les guides de connecteurs pour système ISOFIX sur les barres d'ancrage inférieur du véhicule.
  - 4 Tirez sur le bouton d'ouverture des ancrages inférieurs.
  - 5 Attachez les ancrages inférieurs du sac de transport aux barres d'ancrages du siège de véhicule. Un "clic" indique que le sac de transport est bien attaché. Tirez sur le sac de transport pour vérifier.
    - ⚠ La couleur des indicateurs des deux ancrages inférieurs doit être entièrement verte.
    - ⚠ Tirez sur la base pour vous assurer que les **DEUX** ancrages sont bien connectés avant de placer l'animal dans le sac de transport.

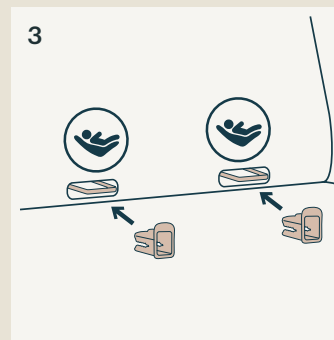
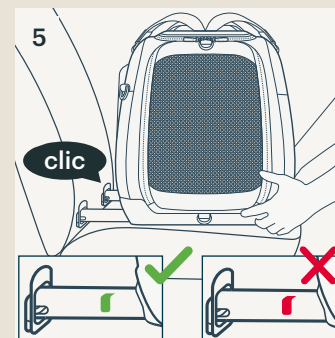
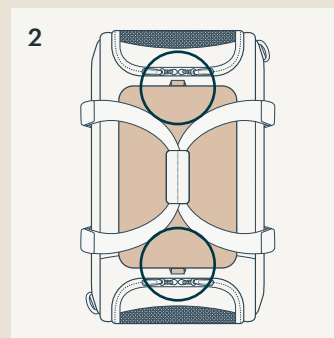
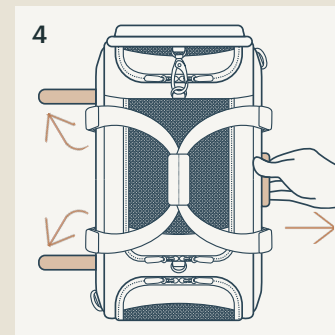
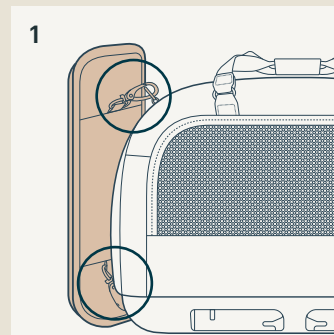

## POUR UTILISER LE SAC DE TRANSPORT DANS UN VÉHICULE

⚠ Veuillez vous référer au schéma d'installation pour l'emplacement spécifique de l'installation.

- 1 Pour désinstaller le sac de transport, tirez sur le bouton d'ouverture des ancrages inférieurs (1) et éloignez le sac de transport des ancrages inférieurs (2).
- 2 Rangez les ancrages inférieurs en les poussant dans la base du sac.

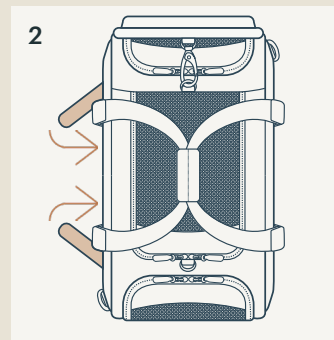
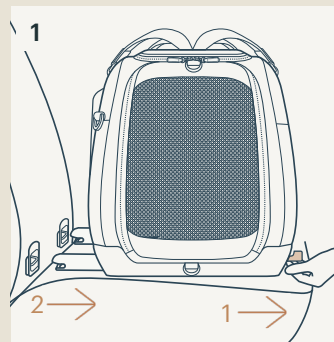

# Nettoyage & Entretien

Nettoyez le cadre, les pièces en plastique et le tissu à l'aide d'un chiffon humide, mais n'utilisez pas d'abrasifs ou d'eau de Javel. N'utilisez pas de lubrifiants à base de silicone, car ils attirent la saleté et la crasse. Ne rangez pas le sac de transport dans un endroit humide.

Lavez les articles pour animaux séparément des vêtements pour humains. Brossez les poils avant de mettre le linge pour animaux dans la machine à laver.

Pour garantir une longue durée d'utilisation, essuyez le sac de transport avec un chiffon doux et absorbant et laissez-le sécher complètement après l'avoir utilisé par temps pluvieux et avant de le ranger.

Consultez l'étiquette d'entretien apposée sur le sac de transport pour obtenir les instructions de lavage et de séchage.

Il est normal que le tissu se décolore sous l'effet de la lumière du soleil et présente des signes d'usure et de déchirement après une longue période d'utilisation.

Pour des raisons de sécurité, n'utilisez que des pièces d'origine Tavo Pets.

Vérifiez régulièrement que tout fonctionne correctement. Si des pièces sont déchirées, cassées ou manquantes, arrêtez d'utiliser ce produit et contactez Tavo Pets pour obtenir de l'aide (page 23).

**Wichtig! Bewahren  
Sie diese  
Anweisungen  
zum künftigen  
Nachschlagen auf.  
Sorgfältig lesen.**

## Inhalt

<b>PRODUKTINFORMATIONEN</b>	<b>42</b>
EINGESCHRÄNKTE GARANTIE	42
KONTAKT	43
<b>ANFORDERUNGEN AN DIE NUTZUNG MIT HAUSTIER</b>	<b>43</b>
<b>WARNHINWEISE</b>	<b>44</b>
<b>TEILELISTE</b>	<b>46</b>
<b>PRODUKT VERWENDEN</b>	<b>48</b>
<b>REINIGUNG UND PFLEGE</b>	<b>56</b>

# Produktinformationen

Detaillierte Produktspezifikationen, einschließlich Gewichtsangaben und anderer wichtiger Informationen, finden Sie auf dem Etikett an der Unterseite des Haustier-Autositzes.

Das Etikett liefert die aktuellsten Informationen, um selbst bei geänderten Spezifikationen Genauigkeit zu bieten. Aktuellste Gewichtsangaben und Spezifikationen erhalten Sie durch Scannen des QR-Codes oder unter [www.tavopets.com](http://www.tavopets.com).

## EINGESCHRÄNKTE GARANTIE

Informationen zur eingeschränkten Garantie finden Sie unter:  
[www.tavopets.com/warranty](http://www.tavopets.com/warranty)

## KONTAKT

Wenden Sie sich für Ersatzteile, Service und weitere Garantiefragen an unseren Kundendienst.

### USA:

Tavo Pet Essentials  
70 Thousand Oaks Blvd  
Morgantown, PA 19543  
[info.usa@tavopets.com](mailto:info.usa@tavopets.com)  
[www.tavopets.com](http://www.tavopets.com)  
1-888-912-0375

### EU:

Bright Children's Products GmbH  
Barthstraße 4,  
80339 München  
Deutschland  
[info@tavopets.com](mailto:info@tavopets.com)

### Vereinigtes Königreich:

Allison Baby UK Ltd,  
Venture Point, Towers Business Park  
Rugeley, Staffordshire, WS15 1UZ  
[info.uk@tavopets.com](mailto:info.uk@tavopets.com)

# Anforderungen an die Nutzung mit Haustier

Diese Transporttasche eignet sich für den Einsatz mit einem Haustier von einem Gewicht bis zu 20.4 kg.

# **WARNHINWEIS**

Nichtbeachtung dieser Warnungen und Anweisungen könnte zu schweren Verletzungen oder zum Tode führen.

Verwenden Sie diese Transporttasche **NIEMALS** mit einem Kind.

Verwenden Sie die Transporttasche **NICHT** mit einem Haustier mit einem Gewicht von mehr als 20,4 kg.

Setzen Sie **NICHT** mehr als ein Haustier in die Transporttasche, wenn die Tasche in einem Fahrzeug verwendet wird.

Wenn Sie die Transporttasche zu Hause mit mehr als einem Haustier verwenden, darf das kombinierte Gewicht der Haustiere **NICHT** das Höchstgewicht der Tasche überschreiten.

Lassen Sie die Transporttasche **NICHT** im Fahrzeug, wenn sie nicht installiert ist. Dies gilt auch, wenn sich kein Haustier in der Tasche befindet. Bei einem Unfall könnte die Transporttasche zu einem Geschoss werden und Verletzungen verursachen.

Verwenden Sie die Transporttasche **NICHT** weiter, wenn sie in einen mittleren oder schweren Autounfall verwickelt war. Ein Unfall kann sie beschädigen, ohne sichtbare Spuren aufzuweisen.

Verwenden Sie die Kurzleine **NICHT**, wenn die Transporttasche in einem Fahrzeug verwendet wird.

Bei Verwendung dieser Transporttasche in einem Fahrzeug **MÜSSEN alle Netzblenden** mittels Reißverschlüssen geschlossen sein und der **Seitenaufprallschutz MUSS** an der Seite der Tasche, die der Fahrzeugsür am nächsten ist, befestigt sein.

Lassen Sie Ihr Haustier **NICHT** unbeaufsichtigt in einem Fahrzeug.

Verwenden Sie die Transporttasche **NICHT** mit unerzogenen Tieren. Auch wenn es sich um eine gut konstruierte Transporttasche für Haustiere handelt, eignet sie sich nicht für ein unbeaufsichtigtes Haustier, das kaut oder kratzt, um sich daraus zu befreien.

Tavo Pets übernimmt keine Verantwortung für Schäden, die durch Ihr Haustier verursacht werden.

Nehmen Sie **KEINE** Änderungen oder Modifikationen an der Tasche vor, die nicht in dieser Anleitung angegeben sind.

Verwenden Sie nur Originalteile und -zubehör von Tavo Pets.

Lassen Sie die Transporttasche **NICHT** in der Nähe von Hitzequellen wie Heizungen oder offenem Feuer stehen, bewahren Sie die Tasche nicht an feuchten Orten auf.

Prüfen Sie regelmäßig, dass alle Teile richtig funktionieren und nicht gebrochen oder anderweitig beschädigt sind. Ersatzteile erhalten Sie von Tavo Pets.

## **Sicherheitshinweise**

1. Bitte lesen Sie sich diese Bedienungsanleitung vollständig durch und bewahren Sie sie zum künftigen Nachschlagen an einem sicheren Ort auf.
2. Stellen Sie vor jeder Fahrt sicher, dass die Ladung ordnungsgemäß gesichert ist und das vom Hersteller angegebene Gewicht nicht überschreitet. Das Gesamtgewicht beinhaltet das Leergewicht, die installierten Komponenten und die Ladung.
3. Fahren Sie vorsichtig, passen Sie Ihren Fahrstil entsprechend den Straßenbedingungen an und halten Sie sich an die Verkehrsregeln.

# Teileliste

Überprüfen Sie vor der Montage, ob alle Teile vorhanden sind. Wenden Sie sich an Tavo Pets, falls etwas fehlen sollte (Seite 43). Für die Montage werden keine Werkzeuge benötigt.

- 1 Griff (mit Griffbezug)
- 2 Ring für Gepäck-/Tracking-Anhänger
- 3 Seitliche Netztasche
- 4 Verborgene Netztasche
- 5 Trolley-Hülle
- 6 Untere Verankerungen
- 7 Trageriemen-Ring
- 8 Freigabeknopf der unteren Verankerungen
- 9 Netzabschlussblende
- 10 Leinenring (im Korb an gegenüberliegenden Ecken)
- 11 Obere Netzblende
- 12 Seitenaufprallschutz-Ring (oben)
- 13 Seitenaufprallschutz-Ring (unten)
- 14 Kurzleine (x2) (mit Aufbewahrungstasche)
- 15 Trageriemen (mit abnehmbarem Bezug)
- 16 Aufbewahrungstasche
- 17 Gepäckanhänger
- 18 Tracking-Anhänger
- 19 Set der unteren Verankerungsführungen (x2)
- 20 Matratze (Komfortmatratze ebenfalls enthalten)
- 21 Seitenaufprallschutz

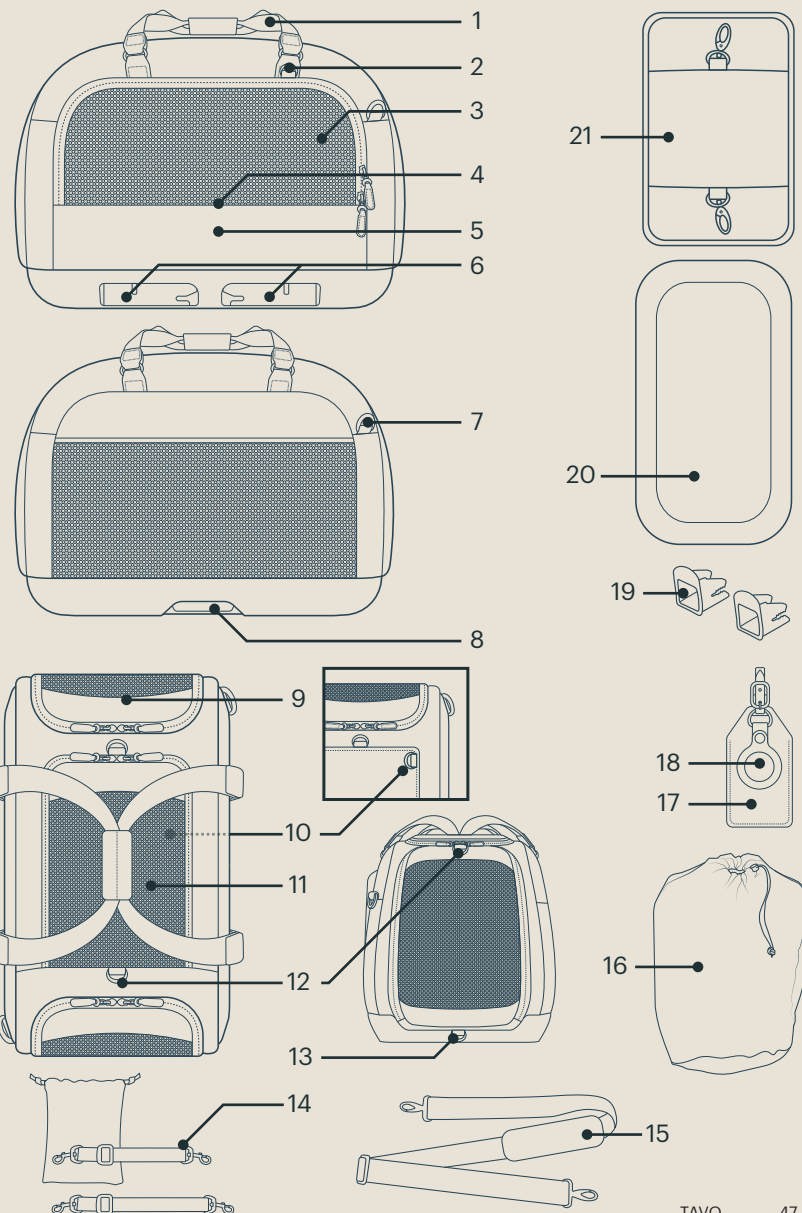

# Produkt verwenden

## GRIFF

- 1 Die Transporttasche kann am Griff an der Oberseite angehoben werden.
- 2 Lösen Sie zum Zugreifen auf die obere Netzblende die Druckverschlüsse des Griffbezugs.

## NETZBLENDEN MIT REISSVERSCHLUSS

- ⚠** ALLE Netzblenden **MÜSSEN** mittels Reißverschluss geschlossen sein, wenn die Transporttasche in einem Fahrzeug verwendet wird.
- 3 Lösen Sie zum Öffnen den Reißverschluss der oberen Netzblende.
  - 4 Rollen Sie die obere Blende auf und fixieren Sie sie mit dem Magneten.
  - 5 Lösen Sie zum Öffnen den Reißverschluss die Netzabschlussblenden.
  - 6 Fixieren Sie die Abschlussblende mit dem Magneten.

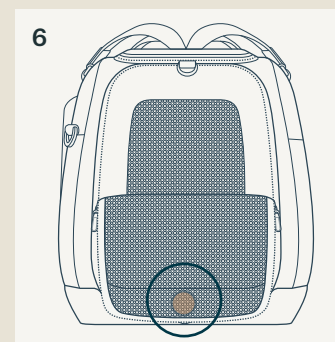
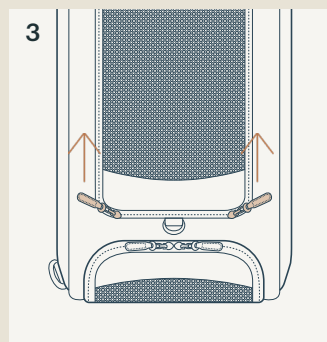
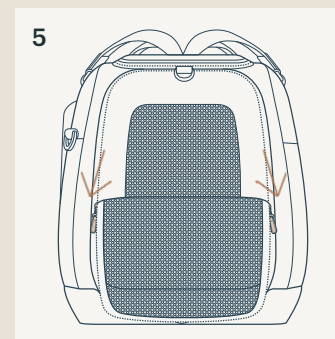
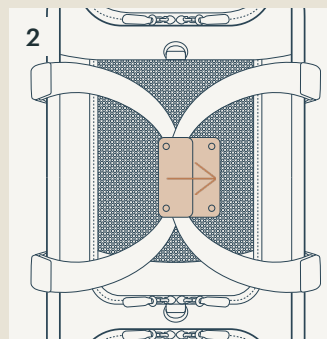
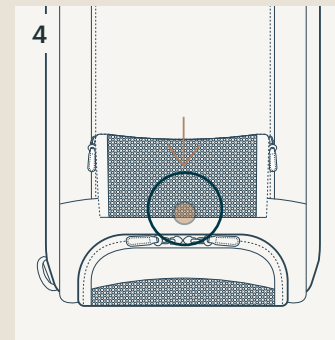
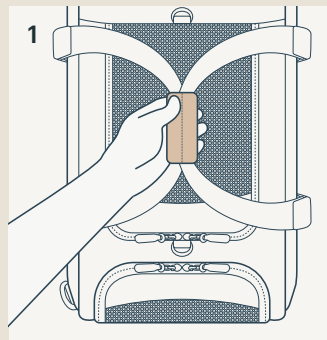

## MATRATZE

⚠ Verwenden Sie nur eine Matratze auf einmal in der Transporttasche.

- 1 Legen Sie die Matratze in die Tasche. Die Matratze sollte bündig mit der Unterseite der Transporttasche sein.

## TASCHEN

- 2 Öffnen Sie den Reißverschluss der seitlichen Netztasche (1) und der verborgenen Seitentasche (2) zur Aufbewahrung leichter Gegenstände.

## TRAGERIEMEN

- 3 Für eine weitere Trageoption bringen Sie den Trageriemen an den Trageriemen-Ringen an den gegenüberliegenden Enden/Seiten der Transporttasche an. Der Riemen kann nach Bedarf in der Länge angepasst werden.

## LEINE

- 4 Bringen Sie ein Ende der Leine am Leinenring in der Tasche an. Bringen Sie das andere Ende der Leine am Halsband Ihres Haustiers an.

⚠ Verwenden Sie die Kurzleine **NICHT**, wenn die Transporttasche in einem Fahrzeug verwendet wird.

## Trolley-Hülle

Diese Transporttasche ist nicht für alle Koffergrößen ausgelegt, insbesondere nicht für kleineres Handgepäck. Eine unsachgemäße Anbringung der Tasche an einem Koffer, der zu klein ist, kann dazu führen, dass er umkippt oder instabil wird und umfällt.

⚠ Prüfen Sie vor der Verwendung, ob die Transporttasche sicher auf Ihren Koffer passt.

⚠ Verwenden Sie die Tasche nicht mit Gepäck, das keine stabile und sichere Basis bietet.

⚠ Verwenden Sie die Transporttasche nicht mit kleinem Handgepäck, da dieses keine angemessene Unterstützung bietet.

- 5 Verwenden Sie die Trolley-Hülle beim Reisen, indem Sie die Hülle über den Griff Ihres Koffers ziehen, sodass sie eng und stabil anliegt.

## GEPÄCK- UND TRACKING-ANHÄNGER

- 6 Bringen Sie die Gepäck- und Tracking-Anhänger mit dem Riemen am Ring für den Gepäck-/Tracking-Anhänger an der Tasche an.

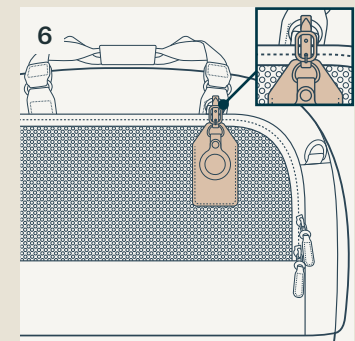
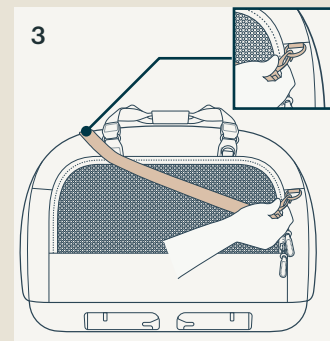
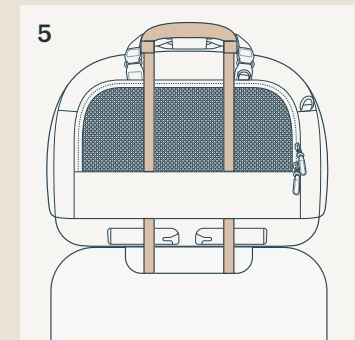
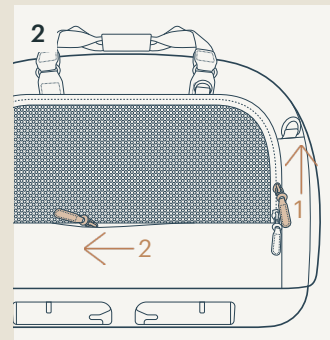
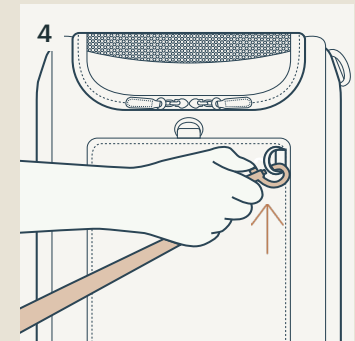
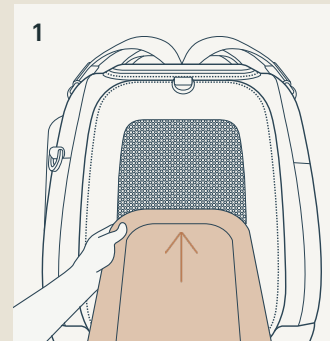

## SEITENAUFPRALLSCHUTZ

- 1 Bringen Sie den Seitenaufprallschutz an der Ober- und Unterseite der Netzabschlussblende an.
- ⚠ Der Seitenaufprallschutz **MUSS** an der Seite der Transporttasche befestigt werden, die der Fahrzeugtür am nächsten ist.
  - ⚠ Nutzen Sie den Seitenaufprallschutz nur in Fahrzeugen.
- 2 Bei Nichtbenutzung kann der Seitenaufprallschutz an der Oberseite der Transporttasche durch Sicherung an beiden oberen Seitenaufprallschutz-Ringen befestigt werden.

## VERWENDUNG DER TRANSPORTTASCHE IN EINEM FAHRZEUG

- ⚠ Die Transporttasche **MUSS** bei Verwendung in einem Fahrzeug über die unteren Verankerungen installiert werden.
  - ⚠ Verwenden Sie die Kurzleine **NICHT**, wenn die Transporttasche in einem Fahrzeug verwendet wird.
  - ⚠ Der Seitenaufprallschutz **MUSS** an der Seite der Transporttasche neben der Fahrzeugtür befestigt sein, wenn die Tasche in einem Fahrzeug verwendet wird.
- 3 Platzieren Sie die unteren Verankerungsführungen an den unteren Verankerungsstangen am Fahrzeug.
  - 4 Ziehen Sie den Freigabeknopf der unteren Verankerungen zum Ausziehen der unteren Verankerungen.
  - 5 Bringen Sie die unteren Verankerungen an den unteren Verankerungsstangen am Fahrzeugsitz an. Ein Klickgeräusch weist darauf hin, dass die Transporttasche verbunden ist. Ziehen Sie zum Überprüfen an der Tasche.
- ⚠ Die Farben der Indikatoren an beiden unteren Verankerungen sollten vollständig grün sein.
  - ⚠ Bitte ziehen Sie an der Basis, um sicherzustellen, dass **BEIDE** Verankerungen richtig verbunden sind, bevor Sie das Haustier in die Tasche setzen.

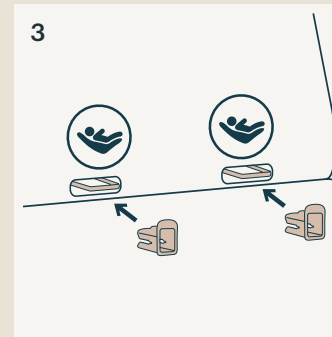
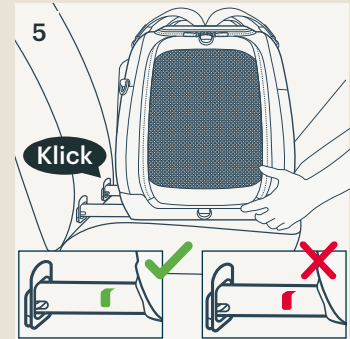
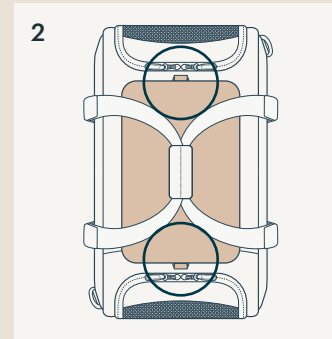
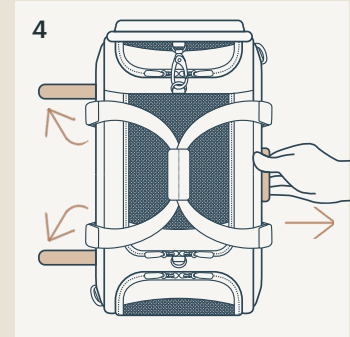
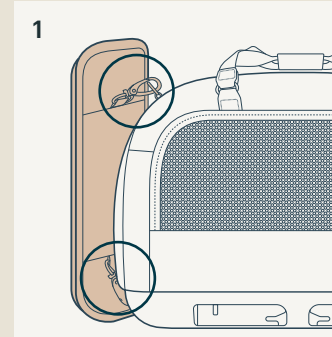

## VERWENDUNG DER TRANSPORTTASCHE IN EINEM FAHRZEUG

**!** Bitte beachten Sie das Installationsdiagramm für den spezifischen Installationsort.

- 1 Ziehen Sie zum Deinstallieren der Transporttasche den Freigabeknopf der unteren Verankerungen (1) und ziehen Sie die Tasche gerade aus den unteren Verankerungen (2).
- 2 Verstauen Sie die unteren Verankerungen, indem Sie sie in die Basis der Transporttasche klappen.

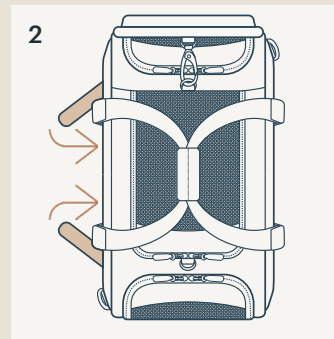
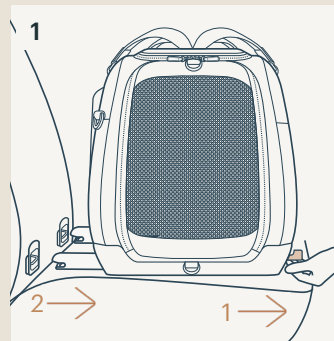

# Reinigung und Pflege

Reinigen Sie Gestell, Kunststoffteile und Textilien mit einem feuchten Tuch. Verzichten Sie auf Scheuer- und Bleichmittel. Verwenden Sie keine Silikonöle, da diese Schmutz und Dreck anziehen. Bewahren Sie die Transporttasche nicht an einem feuchten Ort auf.

Waschen Sie Haustierprodukte separat von Wäsche für Menschen. Bürsten Sie jegliche Haare ab, bevor Sie Haustierwäsche in die Waschmaschine geben.

Zur Gewährleistung einer langen Einsatzzeit der Transporttasche sollten Sie ihn nach Benutzung bei Regenwetter und vor Lagerung mit einem weichen, saugfähigen Tuch abwischen und vollständig trocknen lassen.

Beachten Sie zum Waschen und Trocknen das Pflegeetikett an der Tasche.

Es ist normal, dass der Stoff durch Sonnenlicht verblasst und nach langer Nutzungsdauer verschleißt, selbst bei normaler Benutzung.

Verwenden Sie aus Sicherheitsgründen nur Originalteile von Tavo Pets.

Prüfen Sie regelmäßig, ob alles richtig funktioniert. Verwenden Sie das Produkt nicht länger, falls Teile verschlissen oder beschädigt sind oder fehlen, und wenden Sie sich zur Unterstützung an Tavo Pets (Seite 43).

ES

¡Importante!  
Conserve estas  
instrucciones  
por si tuviera que  
consultarlas en otro  
momento:  
Léalas atentamente.

## Contenido

INFORMACIÓN DEL PRODUCTO	60
GARANTÍA LIMITADA	60
CONTACTO	61
REQUISITOS DE USO DE MASCOTAS	61
ADVERTENCIAS	62
LISTA DE PIEZAS	64
USO DEL PRODUCTO	66
LIMPIEZA Y MANTENIMIENTO	74

ES

# Información del producto

Para conocer las especificaciones detalladas del producto, incluidos los valores nominales de peso así como otra información importante, consulte la etiqueta situada en la parte inferior del transportín.

En esta etiqueta se proporciona la información más actualizada, lo que garantiza la precisión aunque cambien las especificaciones.

Para conocer los valores nominales de peso y las especificaciones actualizados, escanee el código QR o visite [www.tavopets.com](http://www.tavopets.com).

## GARANTÍA LIMITADA

Para obtener información acerca de la garantía limitada, visite: [www.tavopets.com/warranty](http://www.tavopets.com/warranty)

## CONTACTO

Para obtener información sobre piezas de repuesto y servicio técnico, o para resolver dudas acerca de la garantía adicional, póngase en contacto con nuestro departamento de atención al cliente.

### En EE. UU.:

Tavo Pet Essentials  
70 Thousand Oaks Blvd  
Morgantown, PA 19543  
[info.usa@tavopets.com](mailto:info.usa@tavopets.com)  
[www.tavopets.com](http://www.tavopets.com)  
1-888-912-0375

### En la Unión Europea:

Bright Children's Products GmbH  
Calle Barthstr. 4,  
80339 Múnich  
Alemania  
[info@tavopets.com](mailto:info@tavopets.com)

### En el Reino Unido:

Allison Baby UK Ltd,  
Venture Point, Towers Business Park  
Rugeley, Staffordshire, WS15 1UZ  
[info.uk@tavopets.com](mailto:info.uk@tavopets.com)

# Requisitos de uso de mascotas

Este transportín es adecuado para usarse con una mascota con un peso de hasta 45lb/20.4 kg.

# ADVERTENCIA

Si no sigue las advertencias e instrucciones que se exponen a continuación, podría provocar graves lesiones o, incluso, la muerte.

**NUNCA** utilice este transportín con un niño.

**NO** utilice el transportín con una mascota que pese más de 45lb/20.4 kg.

**NO** permita que haya más de una mascota en el transportín cuando lo utilice en un vehículo.

Si utiliza el transportín en casa con más de una mascota, el peso combinado de las mascotas **NO DEBE** superar el límite de peso del transportín.

**NO** deje el transportín en el vehículo cuando no esté instalado, aunque esté desocupado. En caso de accidente, podría actuar como un proyectil y provocar lesiones.

**NO** siga utilizando o el transportín si se ha visto envuelto en un accidente de tráfico moderado o grave. Un accidente puede causar daños no visibles en dichos elementos.

**NO** utilice la correa del transportín cuando utilice este en el vehículo.

Cuando utilice este transportín en un vehículo, **todos los paneles de malla DEBEN** estar cerrados con cremallera y la **protección contra impactos laterales (SIP) DEBE** estar acoplada en el lateral del transportín junto a la puerta del vehículo.

**NO** deje la mascota desatendida en el interior de un vehículo.

**NO** utilice este transportín con animales traviesos. Aunque se trata de un transportín para mascotas bien construido, no aguantará que una mascota sin vigilancia se quede mordisqueando o arañando queriendo

salir.

Tavo Pets no se hace responsable de los daños causados por su mascota.

**NO** realice ningún cambio o modificación en el transportín que no se especifique en este manual.

Use solamente piezas y accesorios originales de Tavo Pets.

**NO** deje el transportín expuesto cerca de una fuente que desprenda demasiado calor como, por ejemplo, un radiador o una chimenea, ni lo guarde en un lugar húmedo.

Compruebe periódicamente que todas las piezas funcionan correctamente y que no están dañadas ni rotas. Para piezas de recambio, póngase en contacto con Tavo Pets.

## Instrucciones de seguridad

1. Lea este manual de usuario completamente y consérvelo en un lugar seguro por si tiene que consultarlo en otro momento.
2. Antes de cada viaje, asegúrese de que la carga está bien sujeta y no supera el peso especificado por el fabricante. El peso total incluye el peso en vacío, los componentes instalados y la carga.
3. Conduzca con precaución, adaptando su estilo de conducción a las condiciones de la carretera y respete en todo momento las normas de tráfico.

# Lista de piezas

Asegúrese de que están disponibles todas las piezas antes de montar el producto. Si alguna pieza falta, póngase en contacto con Tavo Pets (página 61). No se necesita ninguna herramienta para el montaje.

- 1 Asa (con funda)
- 2 Anilla para etiqueta de equipaje o seguimiento
- 3 Bolsillo lateral de malla
- 4 Bolsillo lateral oculto
- 5 Correa para equipaje
- 6 Anclajes ISOFIX
- 7 Anilla de cinta de transporte
- 8 Botón de liberación de los anclajes ISOFIX
- 9 Panel del extremo de malla
- 10 Anilla para correa (dentro del transportín en las esquinas opuestas)
- 11 Panel superior de malla
- 12 Anilla de la protección contra impactos laterales (SIP) (superior)
- 13 Anilla de la protección contra impactos laterales (SIP) (inferior)
- 14 Correa de transporte (x2) (con bolsa de almacenamiento)
- 15 Cinta de transporte (con funda extraíble)
- 16 Bolsa de almacenamiento
- 17 Etiqueta de equipaje
- 18 Etiqueta de seguimiento
- 19 Juego de guías de los anclajes inferiores (x2)
- 20 Colchón (colchón para comodidad también incluido)
- 21 Protección contra impactos laterales (SIP)

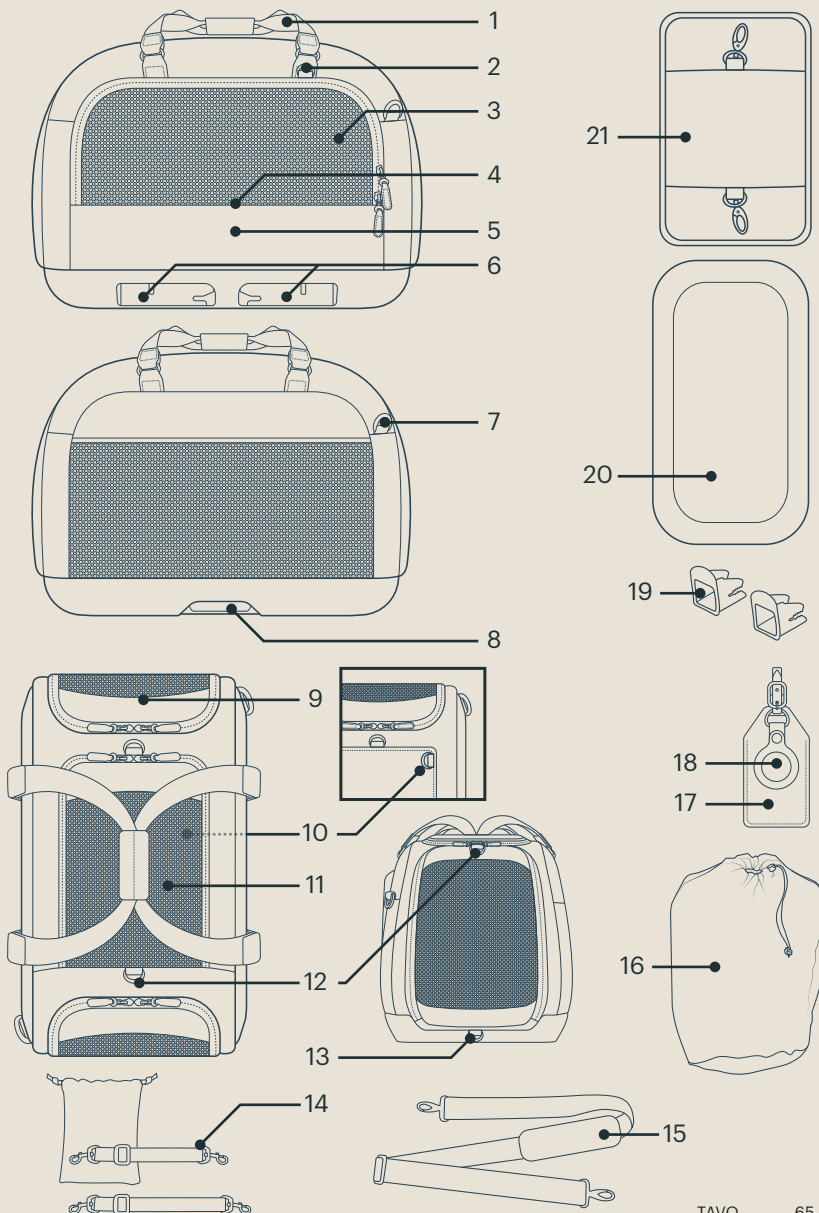

# Uso del producto

## ASA

- 1 El transportín se puede levantar con el asa situada en la parte superior.
- 2 Para acceder al panel superior de malla, desabroche la funda del asa.

## PANELES DE MALLA CON CREMALLERA

- ⚠** **TODOS** los paneles de malla **DEBEN** cerrarse con cremallera cuando el transportín se utilice en el vehículo.
- 3 Abra la cremallera del panel superior de malla para abrirlo.
  - 4 Enrolle el panel superior y utilice el imán para sujetarlo.
  - 5 Abra la cremallera de los paneles de los extremos para abrirlos.
  - 6 Utilice un imán para sujetar el panel del extremo en su sitio.

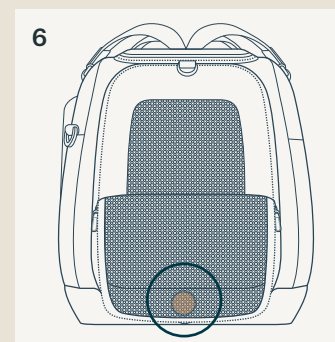
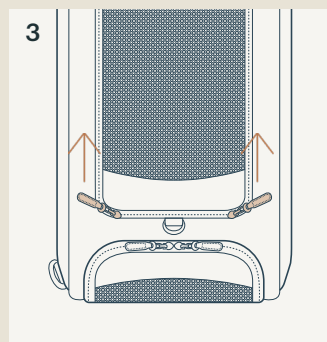
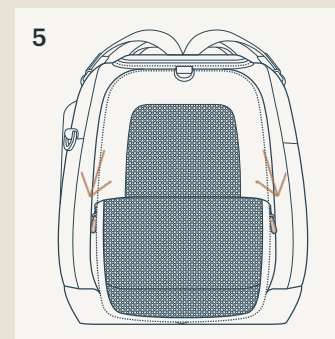
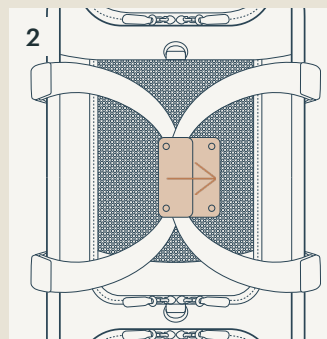
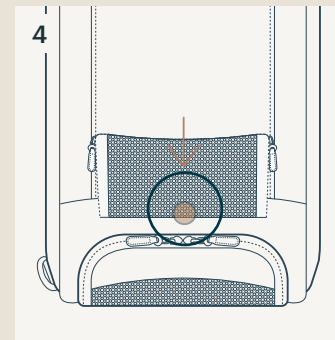
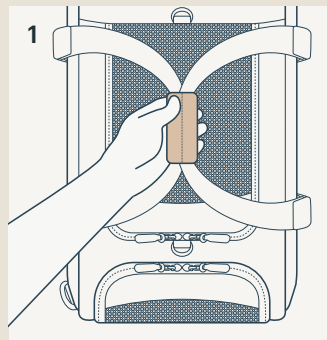

## COLCHÓN

⚠ Utilice solamente un colchón a la vez en el transportín

- 1 Coloque el colchón en el transportín. El colchón debe quedar a ras con la parte inferior del transportín.

## BOLSILLOS

- 2 Desabroche la cremallera del bolsillo lateral de malla (1) y del bolsillo lateral oculto (2) para un almacenamiento ligero.

## CORREA DE TRANSPORTE

- 3 Para otra opción de transporte, fije la cinta de transporte a sus anillas en los extremos/lados opuestos del transportín. La correa puede alargarse o acortarse según sea necesario.

## CORREA

- 4 Acople un extremo de la correa a la anilla de esta que se encuentra dentro del transportín. Acople otro extremo de la correa a la anilla del collar de la mascota.

⚠ **NO** utilice la correa del transportín cuando utilice este en el vehículo.

## FUNDA PARA EQUIPAJE

El transportín no está diseñado para adaptarse a todos los tamaños de maleta, especialmente a los equipajes de mano más pequeños. La fijación incorrecta del transportín a una maleta demasiado pequeña puede provocar su vuelco o inestabilidad y provocar una caída.

- ⚠ Antes de utilizarlo, compruebe que el transportín se ajusta bien a la maleta.
- ⚠ No utilice el transportín con equipaje que no proporcione una base estable y segura.
- ⚠ Evite utilizar el transportín con maletas de mano pequeñas, ya que podrían no proporcionar un soporte adecuado.

- 5 Para utilizar la correa para equipaje mientras viaja, deslícela sobre el asa dedicada.

## ETIQUETAS DE EQUIPAJE Y DE SEGUIMIENTO

- 6 Utilice la cinta para fijar el equipaje y las etiquetas de seguimiento a la anilla dedicada.

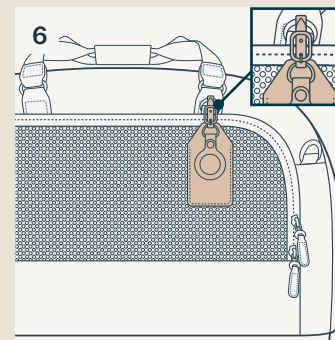
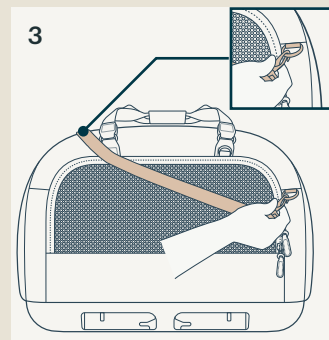
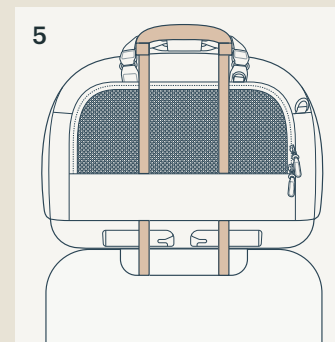
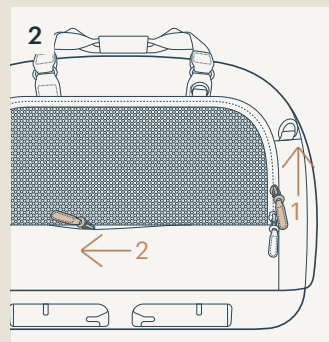
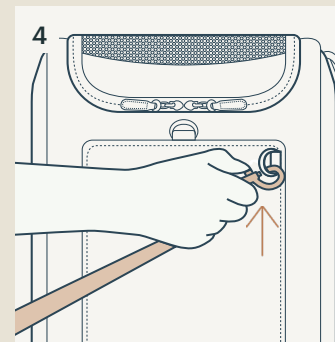
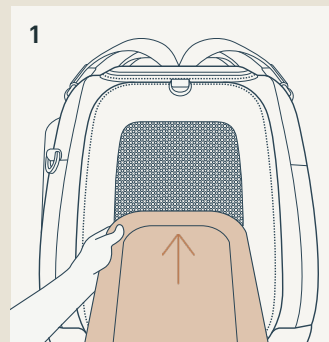

## PROTECCIÓN CONTRA IMPACTOS LATERALES (SIP)

1 Acople los cierres de la protección contra impactos laterales (SIP) a las anillas SIP en la parte superior e inferior del panel del extremo de malla.

⚠ La protección contra impactos laterales (SIP) **DEBE** fijarse al lado del transportín que está junto a la puerta del vehículo.

⚠ La protección contra impactos laterales (SIP) es para uso exclusivo en vehículos.

2 Cuando no se utilice, la protección contra impactos laterales (SIP) puede almacenarse en la parte superior del transportín fijándola a las dos anillas superiores.

## PARA UTILIZAR EL TRANSPORTÍN EN UN VEHÍCULO

⚠ El transportín **DEBE** instalarse utilizando los anclajes ISOFIX cuando se usa en el vehículo.

⚠ **NO** utilice la correa del transportín cuando se utiliza en el vehículo.

⚠ La protección contra impactos laterales **DEBE** acoplarse en el lateral del transportín junto a la puerta del vehículo cuando dicho transportín se utilice en el vehículo.

3 Coloque las guías de los anclajes ISOFIX en las barras de anclaje inferiores del vehículo.

4 Tire del botón de liberación del anclaje ISOFIX para extender los anclajes inferiores.

5 Acople los anclajes inferiores a sus barras en el asiento del vehículo. Un "clic" significa que el transportín está conectado. Tire del transportín para comprobarlo.

⚠ Los colores de los indicadores de ambos anclajes deben ser completamente verdes.

⚠ Tire de la base para asegurarse de que **AMBOS** anclajes están conectados de forma segura antes de colocar a la mascota en el transportín.

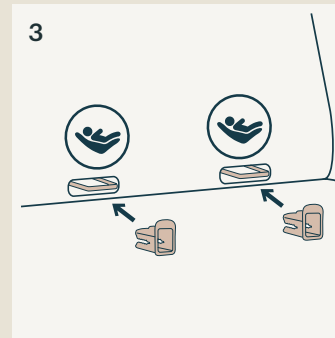
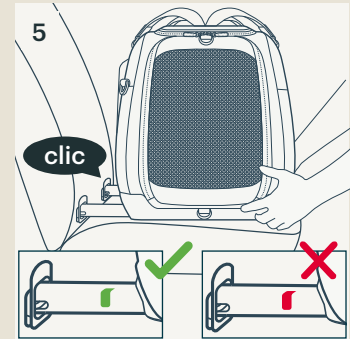
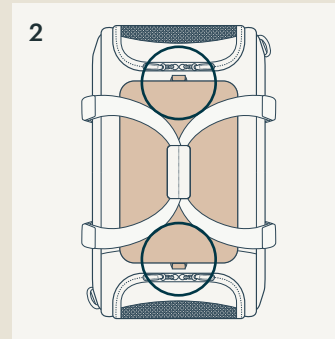
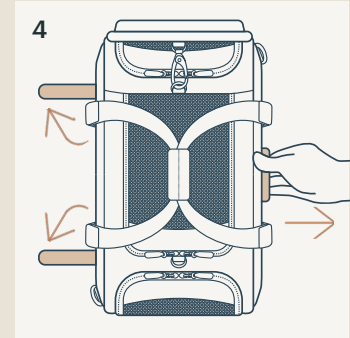
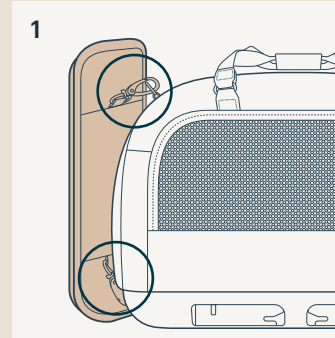

## PARA UTILIZAR EL TRANSPORTÍN EN UN VEHÍCULO

**⚠** Consulte el diagrama de instalación para conocer la ubicación de instalación específica.

- 1 Para desinstalar el transportín, tire del botón de liberación de los anclajes ISOFIX (1) y extraiga dicho transportín de estos (2).
- 2 Guarde los anclajes introduciéndolos en la base del transportín.

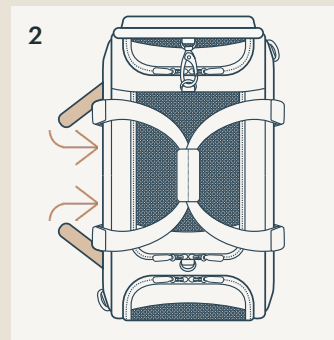
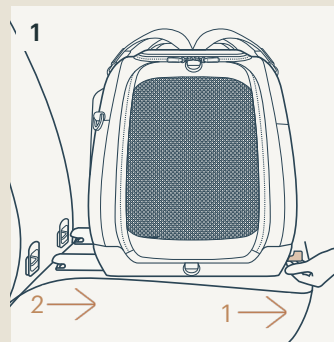

# Limpieza y mantenimiento

Limpie la estructura, las piezas de plástico y el tejido con un paño húmedo, pero no utilice productos abrasivos ni lejía. No utilice lubricantes con silicona ya que atraerán la suciedad. No guarde el transportín en lugares húmedos.

Lave los productos para mascotas sin mezclarlos con la ropa para humanos. Cepille los pelos de su mascota que queden en los productos de las mascotas antes de meterlos en la lavadora.

Para garantizar un uso duradero, limpie el transportín con un paño suave y absorbente y deje que se seque completamente después de usarlo en un día lluvioso y antes de guardarlo.

Consulte la etiqueta de cuidados acoplada al transportín para conocer las instrucciones de lavado y secado.

Es normal que la tela se decolore debido a la luz del sol, y se desgaste y se rompa después de un largo periodo de uso, incluso si se utiliza de una forma normal.

Por motivos de seguridad, utilice únicamente piezas originales de Tavo Pets.

Compruebe periódicamente que todo funciona correctamente. Si alguna pieza está rota, partida o falta, deje de utilizar este producto y póngase en contacto con Tavo Pets para obtener ayuda (página 61).

**Importante!**  
**Conservare queste**  
**istruzioni per future**  
**consultazioni:**  
**Leggere**  
**attentamente.**

## Indice

<b>INFORMAZIONI SUL PRODOTTO</b>	<b>78</b>
GARANZIA LIMITATA	78
CONTATTI	79
<b>REQUISITI DELL'ANIMALE</b>	<b>79</b>
<b>DOMESTICO PER L'UTILIZZO</b>	
<b>AVVERTENZE</b>	<b>80</b>
<b>ELENCO DELLE PARTI</b>	<b>82</b>
<b>UTILIZZO DEL PRODOTTO</b>	<b>84</b>
<b>PULIZIA E MANUTENZIONE</b>	<b>92</b>

# Informazioni sul prodotto

Per specifiche dettagliate del prodotto, tra cui valori di peso e altre informazioni importanti, fare riferimento all'etichetta situata sul fondo del trasportino.

Questa etichetta fornisce le informazioni più aggiornate, garantendo l'accuratezza anche se le specifiche cambiano. Per valori di peso e specifiche aggiornate, eseguire la scansione del codice QR o visitare il sito [www.tavopets.com](http://www.tavopets.com).

## GARANZIA LIMITATA

Per informazioni sulla garanzia limitata, visitare il sito: [www.tavopets.com/warranty](http://www.tavopets.com/warranty)

## CONTATTI

Per la sostituzione di parti, manutenzione o domande sulla garanzia, contattare il dipartimento di assistenza al cliente.

### Negli Stati Uniti:

Tavo Pet Essentials  
70 Thousand Oaks Blvd  
Morgantown, PA 19543  
[info.usa@tavopets.com](mailto:info.usa@tavopets.com)  
[www.tavopets.com](http://www.tavopets.com)  
1-888-912-0375

### Nell'UE:

Bright Children's Products GmbH  
Via Barthstr. 4,  
80339 Monaco di Baviera  
Germania  
[info@tavopets.com](mailto:info@tavopets.com)

### Nel Regno Unito:

Allison Baby UK Ltd,  
Venture Point, Towers Business Park  
Rugeley, Staffordshire, WS15 1UZ  
[info.uk@tavopets.com](mailto:info.uk@tavopets.com)

# Requisiti dell'animale domestico per l'utilizzo

Questo trasportino è adatto per animali domestici di peso fino a 45 lb/20.4 kg.

# AVVERTENZE

La mancata osservanza delle seguenti avvertenze e istruzioni potrebbe causare lesioni gravi o decesso.

**NON** utilizzare questo trasportino con un bambino.

**NON** utilizzare il trasportino con un animale domestico di peso superiore a 45 lb/20.4 kg.

**NON** consentire la presenza di più di un animale domestico nel trasportino quando lo si utilizza in un veicolo.

Se si utilizza il trasportino in casa con più di un animale domestico, il peso complessivo degli animali **NON DEVE** superare il limite di peso del trasportino.

**NON** lasciare il trasportino nel veicolo quando è disinstallato, anche se non occupato. In caso di incidente, potrebbe diventare un proiettile e causare lesioni.

**NON** continuare a utilizzare il trasportino se è stato coinvolto in un incidente automobilistico moderato o grave. Un incidente può causare danni impossibili da notare.

**NON** utilizzare il guinzaglio del trasportino quando il trasportino viene utilizzato nel veicolo.

Quando si utilizza questo trasportino in un veicolo, la cerniera di **tutti i pannelli in rete DEVE** essere chiusa e la **protezione dagli impatti laterali (SIP) DEVE** essere fissata al lato del trasportino vicino alla portiera del veicolo.

**NON** lasciare l'animale incustodito nel veicolo.

**NON** utilizzare questo trasportino con animali troppo vivaci. Anche se si tratta di un trasportino ben strutturato, non può contenere un animale domestico incustodito lasciato a masticare o graffiare per uscire.

Tavo Pets non è responsabile di eventuali danni causati dall'animale domestico.

**NON** apportare modifiche al trasportino non specificate nel presente manuale.

Utilizzare esclusivamente parti e accessori originali Tavo Pets.

**NON** lasciare il trasportino esposto nei pressi di forti fonti di calore, come ad esempio un radiatore o una fiamma libera, e non conservarlo in luoghi umidi.

Controllare periodicamente per assicurarsi che tutte le parti funzionino correttamente e non siano danneggiate o rotte. Per le parti di ricambio, contattare Tavo Pets.

## Istruzioni per la sicurezza

1. Leggere attentamente questo manuale utente e conservarlo in un luogo sicuro per riferimenti futuri.
2. Prima di ogni viaggio, assicurarsi che il carico sia fissato correttamente e non superi il peso specificato dal produttore. Il peso totale include il peso a vuoto, i componenti installati e il carico.
3. Guidare con cautela, adattando lo stile di guida alle condizioni stradali e osservare sempre le norme sulla circolazione stradale.

# Elenco delle parti

Assicurarsi che tutti i pezzi siano disponibili prima dell'assemblaggio. Se manca qualche pezzo, contattare Tavo Pets (pagina 79). Per l'assemblaggio non è necessario nessun attrezzo.

- 1 Maniglie per il trasporto (con copertura rimovibile)
- 2 Anello per etichetta bagagli/tracciabilità
- 3 Tasca laterale in rete
- 4 Tasca laterale nascosta
- 5 Fascia per bagagli
- 6 Agganci ISOFIX
- 7 Anello della cinghia
- 8 Pulsante di sgancio degli agganci ISOFIX
- 9 Pannello laterale in rete
- 10 Anello del guinzaglio (all'interno del trasportino agli angoli opposti)
- 11 Pannello superiore in rete
- 12 Anello SIP (superiore)
- 13 Anello SIP (inferiore)
- 14 Guinzaglio del trasportino (x2)
- 15 Cinghia (con copertura rimovibile)
- 16 Sacca porta trasportino
- 17 Etichetta bagagli
- 18 Etichetta tracciabilità
- 19 Set guide di agganci ISOFIX (x2)
- 20 Materasso (materasso comfort incluso)
- 21 Protezione da impatto laterale (SIP)

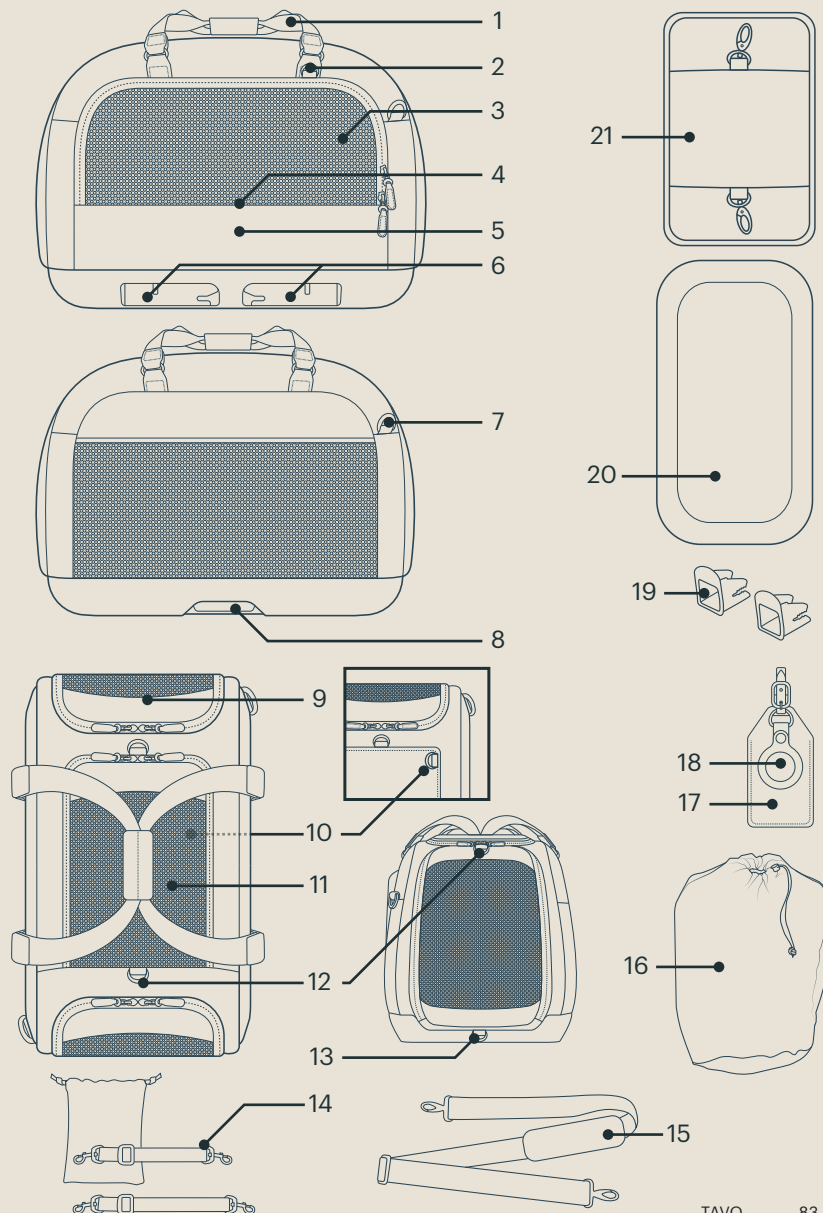

# Utilizzo del prodotto

## MANIGLIONE DI SPINTA

- 1 Il trasportino può essere sollevato tramite le maniglie poste sulla parte superiore.
- 2 Per l'accesso al pannello superiore in rete, sganciare la copertura.

## PANNELLI IN RETE CON CERNIERA

- ⚠ TUTTE** le cerniere dei pannelli in rete **DEVONO** essere chiuse quando si utilizza il trasportino nel veicolo.
- 3 Aprire la cerniera del pannello superiore in rete.
  - 4 Arrotolare il pannello superiore e utilizzare il magnete per tenerlo in posizione.
  - 5 Aprire la cerniera dei pannelli laterali in rete.
  - 6 Utilizzare il magnete per tenere in posizione il pannello.

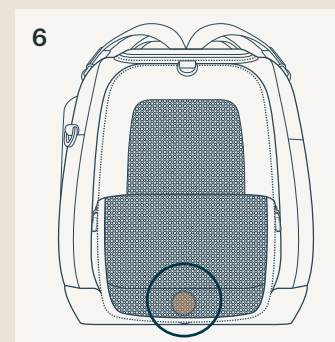
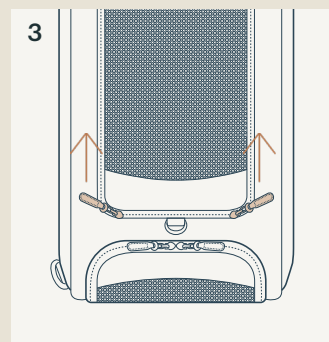
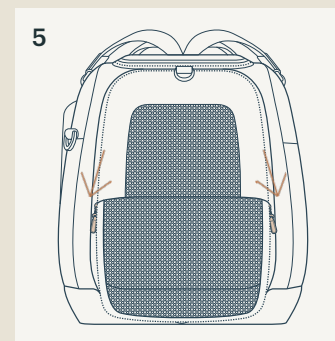
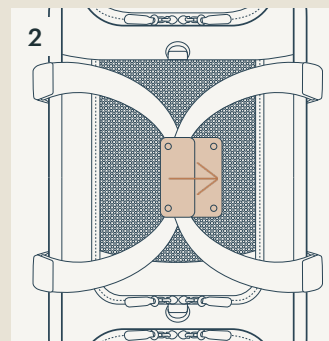
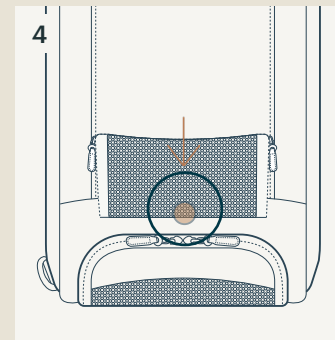
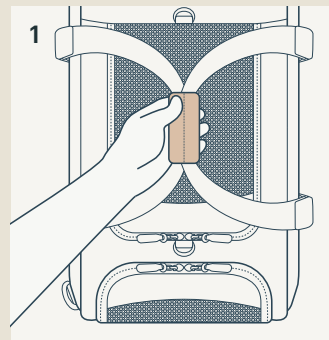

## MATERASSO

⚠ Utilizzare un materasso per volta nel trasportino.

- 1 Collocare il materasso nel trasportino. Il materasso deve essere a filo con il fondo del trasportino.

## TASCHE

- 2 Aprire la cinghia della tasca laterale in rete (1) e la tasca laterale nascosta (2) per riporre oggetti leggeri.

## CINGHIA

- 3 Per un'altra opzione di trasporto, collegare la cinghia ai relativi anelli sulle estremità/sui lati opposti del trasportino. La cinghia può essere allungata o accorciata secondo necessità.

## GUINZAGLIO

- 4 Fissare un'estremità del guinzaglio all'anello del guinzaglio all'interno del trasportino. Fissare l'altra estremità del guinzaglio all'anello del collare dell'animale domestico.

⚠ **NON** utilizzare il guinzaglio quando il trasportino viene utilizzato nel veicolo.

## CUSTODIA PER BAGAGLI

Il trasportino non è progettato per adattarsi a tutte le dimensioni di valigie, in particolare ai bagagli a mano più piccoli. Fissare in modo improprio il trasportino a una valigia troppo piccola può causare ribaltamento o instabilità e conseguente caduta.

- ⚠ Prima dell'uso, verificare che il trasportino si adatti saldamente alla valigia.
  - ⚠ Non utilizzare il trasportino con bagagli che non offrono una base stabile e sicura.
  - ⚠ Evitare di utilizzare il trasportino con valigie piccole, poiché potrebbero non fornire un supporto adeguato.
- 5 Per utilizzare la fascia per bagagli durante il viaggio, far scorrere la maniglia della valigia per garantire comodità e stabilità.

## ETICHETTE BAGAGLI E DI TRACCIABILITÀ

- 6 Utilizzare la cinghia per fissare i bagagli all'anello dell'etichetta bagagli/tracciabilità sul trasportino.

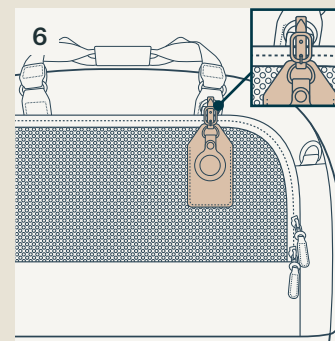
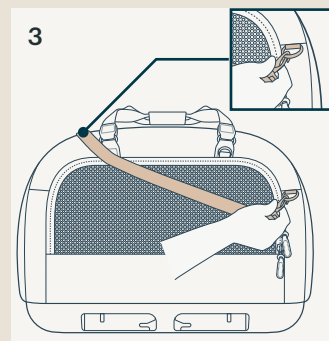
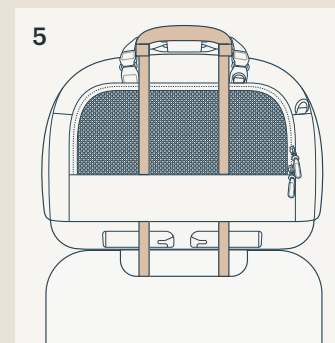
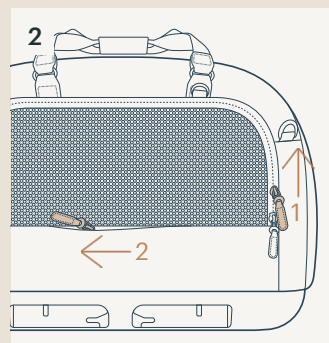
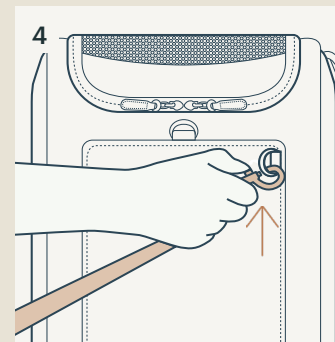
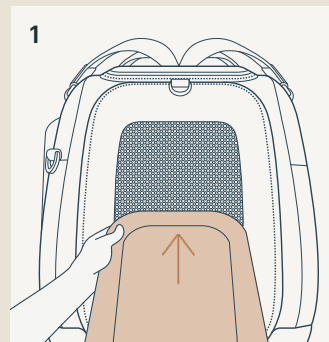

## PROTEZIONE DA IMPATTO LATERALE (SIP)

1 Fissare i dispositivi di fissaggio SIP agli anelli SIP nelle parti superiore e inferiore del pannello terminale in rete.

⚠ Il SIP **DEVE** essere fissato al lato del trasportino vicino alla portiera del veicolo.

⚠ Il SIP deve essere utilizzato solo nel veicolo.

2 Se non è in uso, il SIP può essere conservato nella parte superiore del trasportino fissandolo ad entrambi gli anelli SIP superiori.

## PER UTILIZZARE IL TRASPORTINO NEL VEICOLO

⚠ Il trasportino **DEVE** essere installato utilizzando entrambi gli agganci ISOFIX quando viene utilizzato nel veicolo.

⚠ **NON** utilizzare il guinzaglio del trasportino quando viene utilizzato nel veicolo.

⚠ Il SIP **DEVE** essere fissato al lato del trasportino accanto alla portiera quando viene utilizzato nel veicolo.

3 Collocare le guide di aggancio ISOFIX alle relative barre del veicolo.

4 Tirare il pulsante di sgancio per estendere gli ancoraggi inferiori.

5 Fissare gli agganci ISOFIX alle relative barre sul sedile del veicolo. Quando si sente il "clic" significa che il trasportino è collegato. Tirare il trasportino per controllare.

⚠ Il colore degli indicatori su entrambi gli ancoraggi inferiori deve essere completamente verde.

⚠ Tirare la base per assicurarsi che **ENTRAMBI** gli ancoraggi siano saldamente collegati prima di sistemare l'animale domestico nel trasportino.

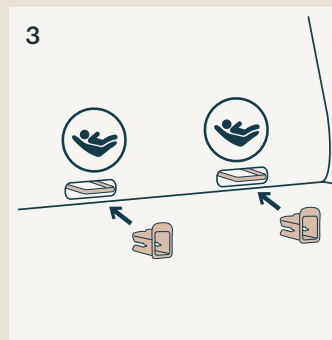
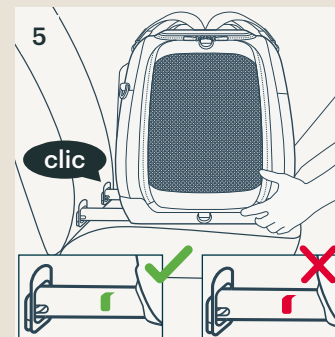
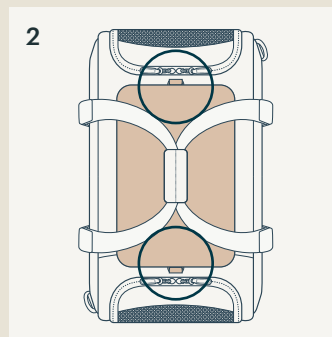
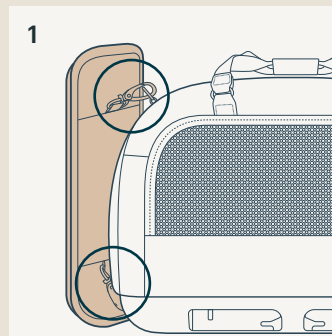

## PER UTILIZZARE IL TRASPORTINO NEL VEICOLO

**!** Fare riferimento allo schema di installazione per la posizione di installazione specifica.

- 1 Per disinstallare il supporto, tirare il pulsante di sgancio (1) e staccare immediatamente il trasportino dagli ancoraggi (2).
- 2 Riporre gli agganci ISOFIX spingendoli nella base del trasportino.

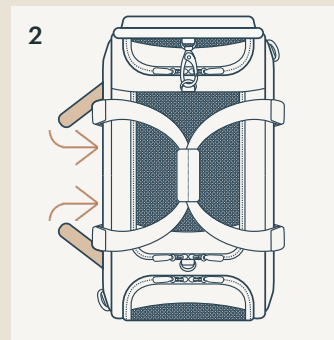
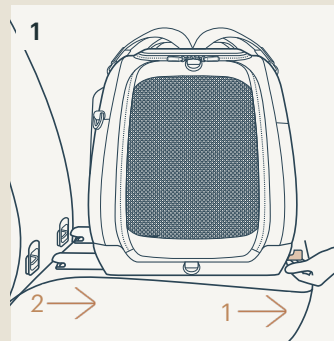

# Pulizia e manutenzione

Pulire il telaio, le parti in plastica e il tessuto con un panno umido, ma senza utilizzare prodotti abrasivi o candeggina. Non utilizzare lubrificanti al silicone, in quanto attraggono sporcizia e polvere. Non riporre il trasportino in luoghi umidi.

Lavare i prodotti per animali domestici separatamente dal bucato normale. Eliminare eventuali peli prima di mettere il bucato degli animali domestici in lavatrice.

Per assicurare una lunga durata, dopo averlo usato con la pioggia e prima di conservarlo, strofinare il trasportino con un panno assorbente morbido e lasciarlo asciugare completamente.

Fare riferimento all'etichetta sul trasportino per le istruzioni di lavaggio e asciugatura.

È normale che i tessuti si scoloriscano per effetto della luce solare e che presentino tracce di usura dopo un lungo periodo d'uso, anche se utilizzati in modo normale.

Per ragioni di sicurezza, utilizzare soltanto ricambi originali Tavo Pets.

Controllare periodicamente se tutto funziona correttamente. Se alcune parti sono danneggiate, rotte o mancanti, cessare di utilizzare questo prodotto e contattare Tavo Pets per assistenza (pagina 79).

重要! 本書はいつでも参照できるように、大切に保管しておいてください: 本書を注意深くお読みください。

## 目次

本製品について	96
製品の保証について	96
グローバルコンタクト	97
使用可能なペットの範囲	97
使用上の注意	98
各部の名称・パーツリスト	100
使いかた	102
お手入れとメンテナンス	110

# 本製品について

製品の詳細な仕様（重量制限などの重要な情報を含む）については、ペットカーシートの底部にあるラベルをご参照ください。このラベルには製造時点での情報が記載されていますが、最新の情報に関してはラベル記載のQRコードをスキャンするか、または[www.tavopets.com](http://www.tavopets.com)にてご確認ください。

## 製品の保証について

製品の保証については、以下のWebサイトに掲載しています。

<https://tavopets.com/jp>

## 連絡先

修理、部品交換、各種のサービス、保証に関するお問い合わせは当社カスタマーサービスまでご連絡ください。

### 日本：

ブライト・チルドレンズ・プロダクツ・インターナショナル・ジャパン株式会社  
〒650-0036 兵庫県神戸市中央区播磨町49 神戸旧居留地平和ビル503  
[info.jp@tavopets.com](mailto:info.jp@tavopets.com)  
Phone : 0120-770-664  
[www.tavopets.com](http://www.tavopets.com)

### 米国：

Tavo Pet Essentials  
70 Thousand Oaks Blvd  
Morgantown, PA 19543  
[info.usa@tavopets.com](mailto:info.usa@tavopets.com)  
[www.tavopets.com](http://www.tavopets.com)  
1-888-912-0375

### EU圏：

Bright Children's Products GmbH  
Barthstr. 4,  
80339 Munich  
Germany  
[info@tavopets.com](mailto:info@tavopets.com)

### 英国：

Allison Baby UK Ltd,  
Venture Point, Towers Business Park  
Rugeley, Staffordshire, WS15 1UZ  
[info.uk@tavopets.com](mailto:info.uk@tavopets.com)

## 使用可能なペットの範囲

本製品は、以下の範囲のペットに使用することができます。  
最大体重20.4kgまで

# ⚠️ 使用上の注意

以下に記載する警告と指示に従わない場合、重傷または死亡につながる可能性があります。これらの可能性は本製品を使用するペットに限らず、本製品の使用者や本製品の周囲にいる第三者にも生じる場合があります。

**本製品はペット専用です** 本製品を乳幼児用のベビーキャリアとして使用してはいけません。

**20.4kgを超えるペットを乗せて使用しないこと** 本製品の使用可能最大体重は20.4kgです。これを超える体重のペットには使用できません。

**自動車内で使用する場合は複数頭数のペットを乗せないこと** また、家庭内やストローラーに取り付けて使用する場合など、自動車内で使用しない場合においても、本製品に複数頭数のペットを乗せる際には、その合計体重が使用可能最大体重（20.4kg）を超えないようにしてください。

**ペットが乗っていない状態でも、本製品を自動車内に放置しないこと** 本製品を正しく固定せずに車内に放置すると、事故や急制動の際に本製品が移動して乗員に当たりケガを負ったり、運転操作に干渉したりするおそれがあります。

**中程度以上の事故にあったなど、本製品に過度の衝撃が与えられた場合は使用を中止すること** 目には見えない損傷により本製品が所定の安全性能を発揮できなくなっているおそれがあります。

**自動車内で使用する場合、本製品のキャリアリードを使用しないこと** また、本製品を自動車内で使用する場合、すべてのメッシュパネルをしっかりと閉じて、必ずSIP（サイドインパクトプロテクション）を、本製品の自動車のドア側の側面に取り付けてください。

**ペットを放置しないこと** ペットを自動車内に放置するなどして目を離さないでください。

**体動の激しい、気性の荒いペットには使用しないこと** 本製品は頑丈に設計されていますが、本製品内で暴れたり、噛んだり、引っかいたりするペットを安全に保護できるものではなく、本製品はこれらの行動をするペットを本製品の外に出ないように保持することができるものではありません。これらの行動をするペットには使用しないでください。

また当社は、本製品を使用するペットの行為や行動に起因して発生するいかなる損害に対してもその責を負いません。

**改造や部品の追加を行わないこと** 本書において別段の指示がない限りは本製品の改造や部品等の追加を行わないでください。

本製品には当社の製造する正規の部品と付属品を使用し、オプション類を追加する場合も当社の指定するもののみを使用してください。

**適切な方法で保管すること** 本製品を強い熱源（暖房器具の近くや直火など）の近くに放置したり、湿気が多い場所に保管したりしないでください。

定期的に本製品のすべての機能が正しく動作すること、部品の破損、ゆがみ、割れ、紛失がないことを確認してください。補修、修理については当社までご連絡ください。

## 安全のためにお守りください

- 1:本書はよくお読みになり、いつでも参照できるように大切に保管しておいてください。
- 2:本製品を自動車内で使用する場合は、必ず本製品が自動車の座席に正しく固定されていることと、本製品の使用可能な最大体重を超えていないことを毎回確認してください。本製品の最大荷重は20.4kgまでとなります。この最大荷重には使用するペットの他、本製品に乗せるすべてのものの重量が含まれます。
- 3:本製品を自動車内で使用する場合は、道路の状況に応じた安全運転を心がけ、常に交通規則を遵守して慎重に運転してください。

# 各部の名称・パーツリスト

組み立てる前に、すべての部品が揃っていることを確認してください。不足している部品がある場合は、当社カスタマーサービス（P.97）までご連絡ください。組み立てに工具は必要ありません。

- 1 ハンドル（着脱式カバー付き）
- 2 荷物追跡タグ取付用リング
- 3 メッシュサイドポケット
- 4 内サイドポケット
- 5 キャリーハンドル用スリーブ
- 6 固定ラッチ
- 7 キャリーストラップリング
- 8 固定ラッチリリースボタン
- 9 メッシュエンドパネル
- 10 リード固定リング（本製品内側の隅にあります）
- 11 メッシュトップパネル
- 12 SIP（サイドインパクトプロテクション）上部リング
- 13 SIP（サイドインパクトプロテクション）下部リング
- 14 キャリアリード（×2）（収納袋付き）
- 15 キャリーストラップ（着脱式カバー付き）
- 16 収納バッグ
- 17 荷物追跡タグ
- 18 紛失防止タグ
- 19 固定ラッチガイド（×2）
- 20 マットレス（コンフォートマットレス付属）
- 21 SIP（サイドインパクトプロテクション）

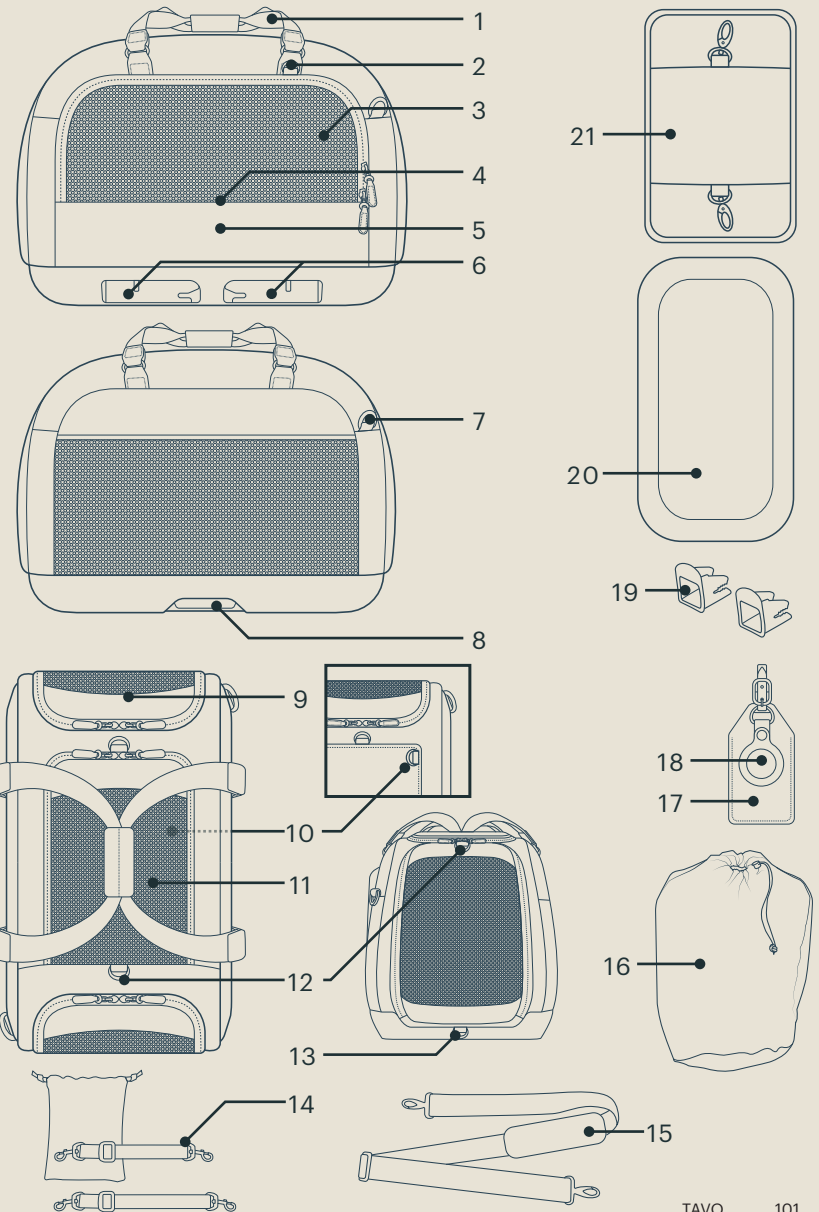

JP

JP

# 使いかた

## ハンドル

- 1 本製品は、上部のハンドルを使って持ち上げることができます。
- 2 メッシュトップパネルは、ハンドルの着脱式カバーのスナップを外して開閉操作してください。

## メッシュパネル

▲本製品を自動車内で使用する場合は、すべてのメッシュパネルをしっかりと閉じてください。

- 3 ファスナーを使ってメッシュトップパネルを開きます。
- 4 開いたメッシュトップパネルは、丸めて所定の位置に磁石で固定することができます。
- 5 ファスナーを使ってメッシュエンドパネルを開きます（メッシュエンドパネルは前後に付いています）。
- 6 開いたメッシュエンドパネルは、所定の位置に磁石で固定することができます。

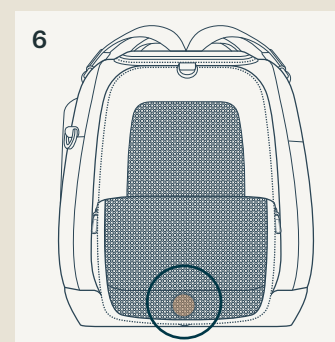
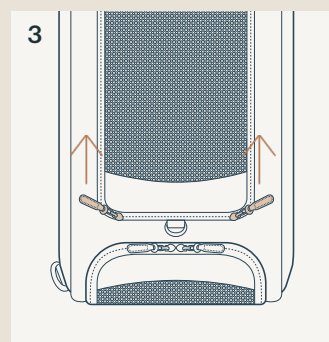
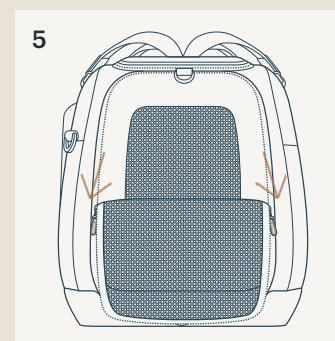
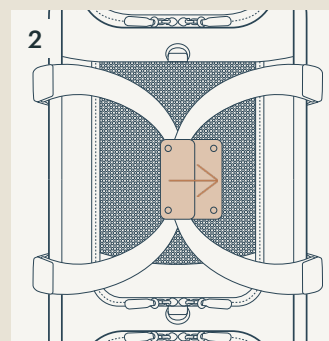
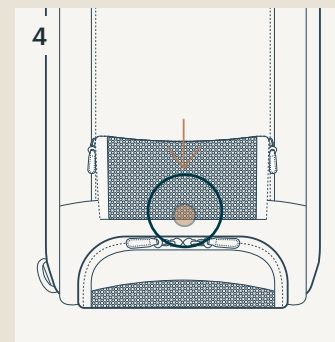
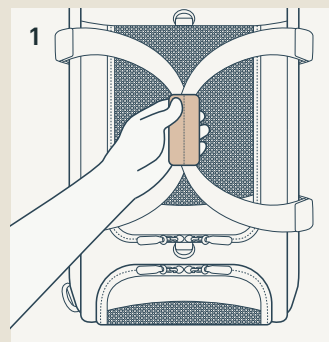

## マットレス

▲マットレスまたはコンフォートマットレスのいずれかのみで使用します。複数枚数のマットレスを同時に使用しないでください。

- 1 マットレスは本製品の底面に置いて使用します。マットレスの位置を合わせて本製品の底面と水平になるようにしてください。

## ポケット

- 2 本製品には、軽量な小物を収納しておくことができるポケットが二カ所設けられています。メッシュサイドポケット(1)、内サイドポケット(2)とも、ファスナーで開閉することができます。

## キャリストラップ

- 3 付属のキャリストラップを使用すると、本製品を肩にかけて持ち運びすることができます。本製品の左右（側面の対角にあります）にあるキャリストラップリングにキャリストラップを固定して使用してください（SIP上部、下部リング、荷物追跡タグ取付用リングには取り付けしないでください）。  
キャリストラップは長さの調節ができますので、使いやすい長さに調節して使用してください。

## キャリアリード

- 4 キャリアリード先端のカラビナを本体のリード固定リング(1)に固定して、もう一方のカラビナをペットの首輪やハーネスに固定します。

▲自動車内で使用する場合は、キャリアリードは使用しないでください。

## キャリーハンドル用スリーブ

本製品はすべてのサイズのスーツケースに適合するように設計されてはいません。特に小型のスーツケースと組み合わせて使用するとバランスが崩れて、転倒、転落するおそれがあります。

▲ご使用前に、本製品がスーツケースにしっかりと固定されることを確認してください。

▲本製品を安定して安全に支えることができないスーツケース。

▲小型のスーツケースと組み合わせると、安定性が損なわれるおそれがありますので使用を避けてください。

- 5 キャリーハンドル用スリーブをスーツケースのキャリーハンドルにしっかりとフィットするように差し入れて使用してください。

## 荷物追跡タグ/紛失防止タグ

- 6 荷物追跡タグ/紛失防止タグは、タグのストラップを使用して荷物追跡タグ取付用リングに取り付けて使用してください。

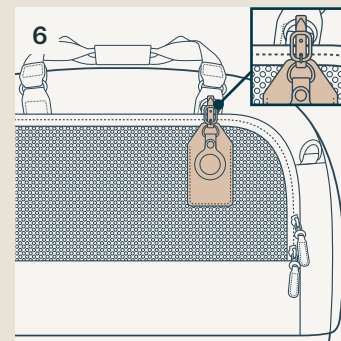
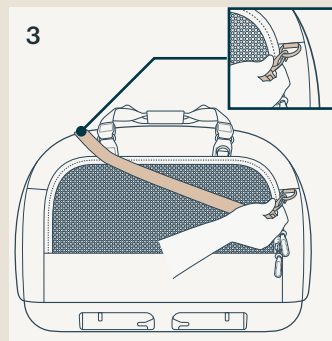
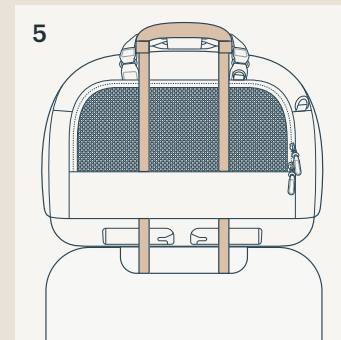
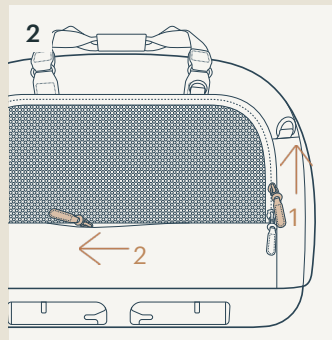
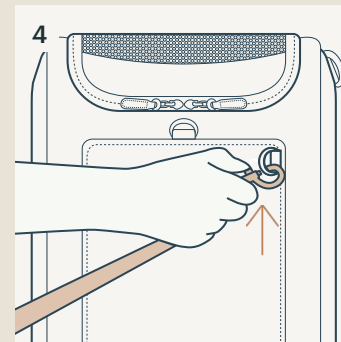
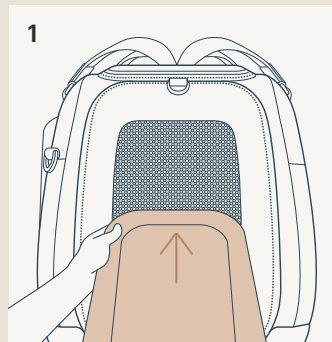

## SIP (サイドインパクトプロテクション)

1 SIPの上下に取り付けられている止め金具を、SIP上部リング、SIP下部リング、にそれぞれ取り付けて使用します。

▲SIPは自動車のドア側になるようにして取り付けます。中央席側には取り付けないでください。

▲SIPは、本製品を自動車内で使用する場合にのみ使用することができます。

2 SIPを使用しない場合は、SIPの止め金具を前後のSIP上部リングに留めておきます (SIP下部リングは使用しません)。

### 自動車内での使用

▲本製品を自動車内で使用する場合は、必ず固定ラッチで自動車の座席に確実に固定してください。

▲自動車内で使用する場合は、キャリアードは使用しないでください。

▲自動車内で使用する場合は、SIPを自動車のドア側になるようにして必ず取り付けてください。

3 本製品を取り付ける自動車の座席の左右のアンカー (ISOFIX固定装置) に、固定ラッチガイドをそれぞれ差し込みます。

※付属の固定ラッチガイドは、アンカーに差し込んで使用します。固定ラッチガイドを取り付けることにより、固定ラッチをスムーズにアンカーに固定することができます。また、座席のシート表皮への固定ラッチによるキズを防ぐことができますが、車種によっては固定ラッチガイドをアンカーに差し込めない場合がありますのでご注意ください。

4 本体底面の固定ラッチリリースボタンを手前に引いて左右の固定ラッチを開きます。

5 座席の左右のアンカー (ISOFIX固定装置) に、左右の固定ラッチをそれぞれ差し込みます。「カチッ (click)」と音がして左右の固定ラッチが固定されるまでしっかりと差し込んでください。

※アンカー (ISOFIX固定装置) に関しては、お車の取扱説明書を参照してください。

▲左右の固定ラッチのインジケーター(1)が両方とも完全に緑色になっていることを確認してください。いずれか一方でも赤色になっている場合はもう一度取り付け直してください。

▲取り付け後は、本製品を手前に引いて両方の固定ラッチが確実に固定されていることを確認してください。

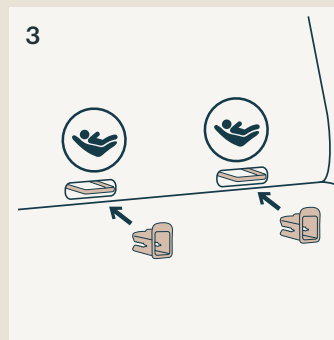
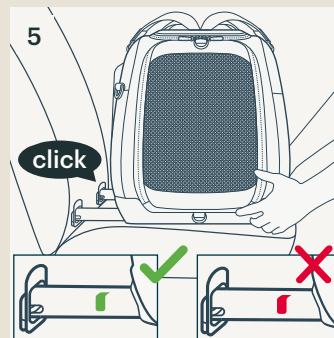
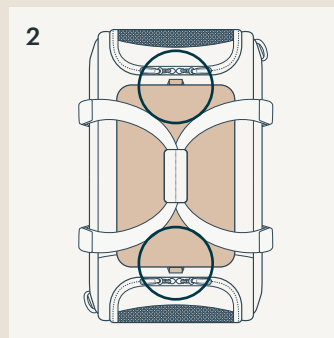
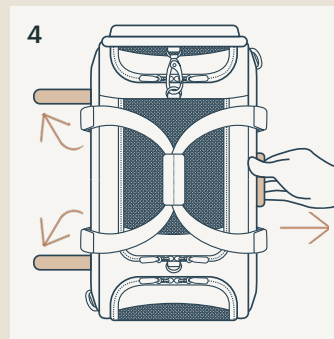
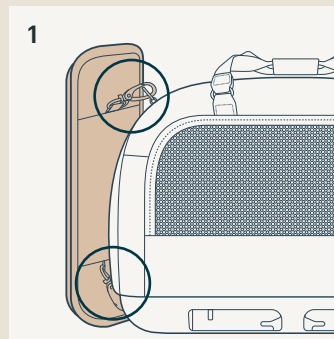

## 自動車内での使用

▲自動車内で使用する場合は、左右の固定ラッチが確実にアンカーに固定されていること（P.107-図5を参照）を確認してください。

- 1 本製品を取り外すには、固定ラッチリリースレバーを手前に引いて(1)、そのまま本製品を手前に引き（2）、本製品を取り外します。
- 2 図のように、固定ラッチを押し込んで本製品内に収納しておきます。左右とも同じようにして収納しておきます。固定ラッチガイドを取り外して無くさないように大切に保管しておいてください。

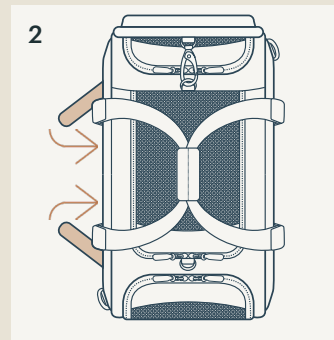
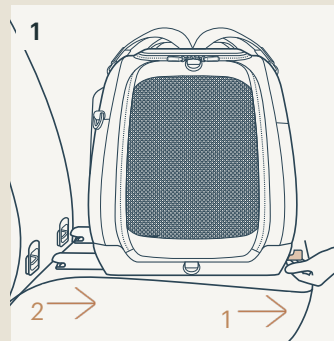

# お手入れとメンテナンス

フレーム部、プラスチック部品、生地は、湿らせてしっかりと絞った柔らかい布で汚れを拭いて落とします。お手入れには、研磨剤や漂白剤、またはこれらの成分を含む洗剤を使用しないでください。

ほこりや汚れを吸着するのでシリコーン潤滑剤は使用しないでください。また、本製品は湿気の多い場所で保管しないでください。

人間用の衣類とは別にして洗濯してください。ペット用品を洗濯機で洗う場合はそのまま洗濯機に入れずに、あらかじめブラシでしっかりとペットの毛を落としてからにしてください。

本製品を長くご使用いただくため、雨天時の使用後や保管する前に良く乾いた吸収性の高い柔らかい布で水分や汚れを拭き取るようにしてください。

洗濯、乾燥に関する注意事項をお守りください。洗濯、乾燥に関しては、本製品に付いているケアラベルの表記に従ってください。

本書の指示に従って正しく使用した場合でも、日光による生地の変退色、擦れ、縮み、摩耗が発生します。あらかじめご了承ください。

安全のため、TAVOの純正部品以外の部品は使用しないでください。

定期的に本製品のすべての機能が正しく動作することを確認してください。生地の破れ、部品の破損、ゆがみ、割れ、紛失が発生した場合は本製品の使用を中止して当社カスタマーサービス（P.97）までご連絡ください。

**Důležité! Uchovejte  
tyto pokyny pro  
budoucí použití:  
Pečlivě si je přečtěte.**

## Obsah

<b>INFORMACE O PRODUKTU</b>	<b>114</b>
ZÁRUČNÍ PODMÍNKY	114
KONTAKT	115
<b>POŽADAVKY NA POUŽÍVÁNÍ</b>	<b>115</b>
<b>UPOZORNĚNÍ</b>	<b>116</b>
<b>SEZNAM SOUČÁSTÍ</b>	<b>118</b>
<b>POUŽITÍ VÝROBKU</b>	<b>120</b>
<b>ČIŠTĚNÍ A ÚDRŽBA</b>	<b>128</b>

# INFORMACE O PRODUKTU

Pro podrobné specifikace výrobku, včetně hmotnostních limitů a dalších důležitých informací, se prosím podívejte na štítek umístěný a spodní straně autosedačky pro domácí mazlíčky. Tento štítek poskytuje nejaktuálnější informace a zajišťuje přesnost i v případě, že dojde ke změně specifikací. Pro nejnovější hmotnostní limity a specifikace naskenujte QR kód nebo navštivte:  
[www.tavopets.com](http://www.tavopets.com)

## ZÁRUČNÍ PODMÍNKY

Pro informace o záruce navštivte prosím:  
[www.tavopets.com/warranty](http://www.tavopets.com/warranty)

## KONTAKT

Pro náhradní díly, servis nebo další dotazy ohledně záruky se prosím obraťte na naše zákaznické oddělení.

### V USA:

Tavo Pet Essentials  
70 Thousand Oaks Blvd  
Morgantown, PA 19543  
[info.usa@tavopets.com](mailto:info.usa@tavopets.com)  
[www.tavopets.com](http://www.tavopets.com)  
1-888-912-0375

### V EU:

Bright Children's Products GmbH  
Barthstr. 4,  
80339 Mnichov  
Německo  
[info@tavopets.com](mailto:info@tavopets.com)

### Ve Spojeném království:

Allison Baby UK Ltd,  
Venture Point, Towers Business Park  
Rugeley, Staffordshire, WS15 1UZ  
[info.uk@tavopets.com](mailto:info.uk@tavopets.com)

# Požadavky na používání

Tato autosedačka je vhodná pro použití s mazlíčkem o hmotnosti do 20.4 kg.

# UPOZORNĚNÍ

Nedodržení těchto varování a pokynů může mít za následek vážné zranění nebo smrt.

**NIKDY** nepoužívejte tuto autosedačku pro dítě. .

**NEPOUŽÍVEJTE** autosedačku s mazlíčkem vážícím více než 20,4 kg.

**NEPOVOLTE** více než jednoho mazlíčka v přenosné autosedačce při použití ve vozidle.

Pokud používáte přenosnou autosedačku doma s více než jedním mazlíčkem, jejich celková hmotnost **NESMÍ** překročit hmotnostní limit.

**NEZANECHÁVEJTE** přenosnou autosedačku ve vozidle, pokud není nainstalována, i když je prázdná. Při nehodě by mohla způsobit zranění.

**NEPOKRAČUJTE** v používání přenosné autosedačky, pokud byla zapojena do středně těžké nebo vážné dopravní nehody. Nehoda může způsobit poškození, které nemusí být viditelné.

**NEPOUŽÍVEJTE** postroj přenosné autosedačky, pokud je používána ve vozidle.

Při používání této autosedačky ve vozidle, **MUSÍ** být všechny síťované panely zapnuty na zip a **boční ochrana proti nárazu (SIP) MUSÍ** být připevněna na straně autosedačky směřující ke dveřím vozidla.

**NEZANECHÁVEJTE** mazlíčka bez dozoru ve vozidle.

**NEPOUŽÍVEJTE** tuto autosedačku pro neposedná zvířata. Přestože je tato přepravka robustně vyrobena, nedokáže udržet mazlíčka, který ji bez dozoru kouše nebo škrábe ve snaze dostat se ven.

Tavo Pets nenese odpovědnost za jakékoliv poškození způsobené vaším mazlíčkem.

**NEPROVÁDĚJTE** žádné změny

Používejte pouze originální díly a příslušenství značky Tavo Pets.

**NEZANECHÁVEJTE** autosedačku v blízkosti silného zdroje tepla, jako je radiátor nebo otevřený oheň, ani ji neskladujte na vlhkém místě.

Pravidelně kontrolujte, zda všechny části fungují správně a nejsou poškozené nebo zlomené. Pro náhradní díly kontaktujte Tavo Pets.

**Bezpečnostní pokyny**

1. Před použitím si pečlivě přečtěte tento uživatelský manuál a uschovejte jej pro budoucí potřebu.
2. Před každou cestou se ujistěte, že je mazlíček správně zajištěn a nepřesahuje hmotnost stanovenou výrobcem. Celková hmotnost zahrnuje prázdnou přepravku, instalované součásti a přepravovaný náklad.
3. Jezděte opatrně, přizpůsobte svůj styl jízdy aktuálním podmínkám na silnici a vždy dodržujte dopravní předpisy.

# Seznam součástí

Před montáží se ujistěte, že máte všechny součásti k dispozici. Pokud některá část chybí, kontaktujte Tavo Pets (strana 115). Pro montáž nejsou potřeba žádné nástroje.

- 1 Rukojeť
- 2 Kroužek pro upevnění visačky nebo tracking tagu
- 3 Síťovaná boční kapsa
- 4 Skrytá boční kapsa
- 5 Látkový pruh na připevnění k zavazadlu
- 6 ISOFIX úchyty
- 7 Kroužek na nosný popruh
- 8 Tlačítko pro uvolnění ISOFIX úchytů
- 9 Síťovaný koncový panel
- 10 Kroužek na upevnění postroje (uvnitř autosedačky v protilehlých rozích)
- 11 Síťovaný horní panel
- 12 SIP kroužek (horní)
- 13 SIP kroužek (spodní)
- 14 Popruh autosedačky (se skladovacím obalem)
- 15 Nosný popruh (s odnímatelným krytem)
- 16 Úložný vak
- 17 Visačka na zavazadlo
- 18 Úchyt na tracking tag
- 19 Vodiče pro ISOFIX úchyty (2 ks)
- 20 Matrace (včetně komfortní matrace)
- 21 Boční ochrana proti nárazu (SIP)

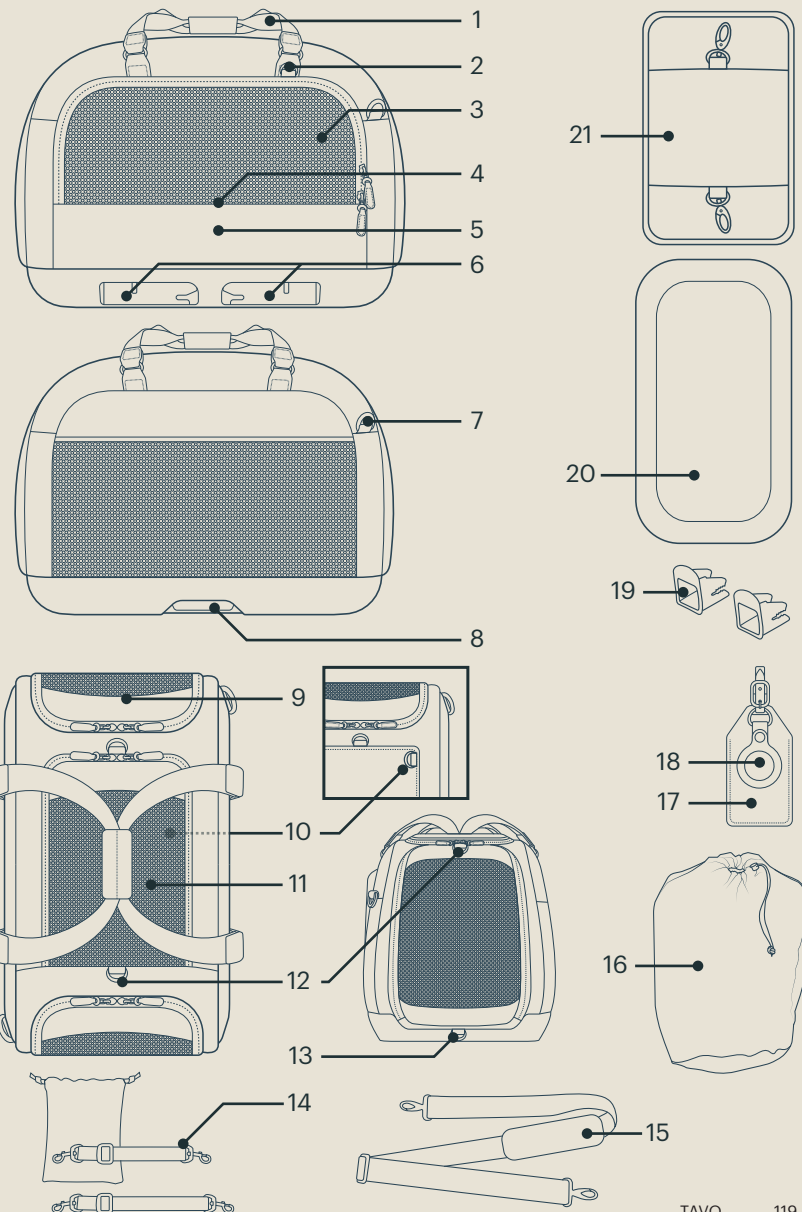

# Použití produktu

## RUKOJEŤ

- 1 Přenosnou autosedačku lze zvednout pomocí horní rukojeti.
- 2 Pro přístup k síťovanému hornímu panelu rozepněte kryt rukojeti.

## SÍŤOVANÉ PANELE SE ZIPEM

- ⚠ VŠECHNY** síťované panely **MUSÍ** být zapnuté na zip, pokud je autosedačka používána ve vozidle.
- 3 Rozepněte síťovaný horní panel, aby se otevřel.
  - 4 Srolujte horní panel a použijte magnet k upevnění na místě.
  - 5 Rozepněte síťované koncové panely, aby se otevřely.
  - 6 Použijte magnet k upevnění koncového panelu na místě.

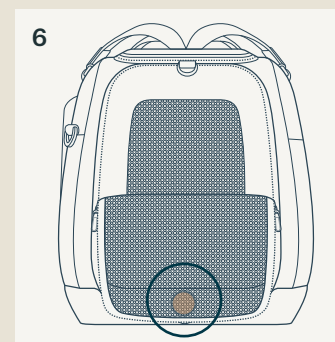
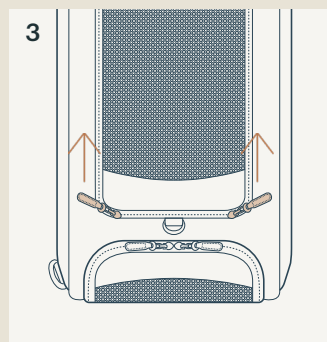
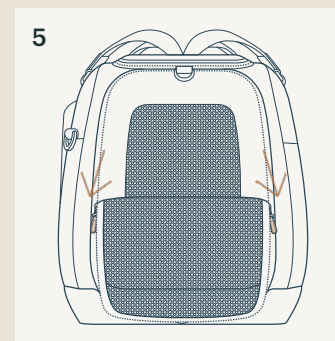
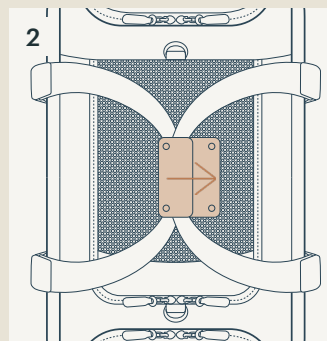
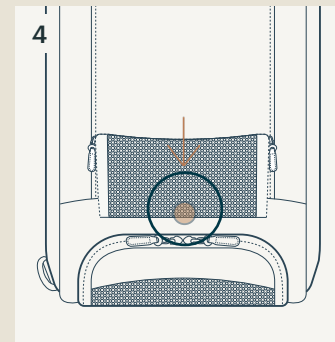
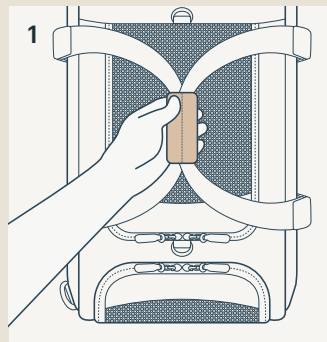

## MATRACE

⚠ V přenosné autosedačce používejte vždy pouze jednu matraci.

1 Umístěte matraci do autosedačky. Matrace by měla být zarovnaná se spodní částí autosedačky.

## KAPSY

2 Rozepněte síťovanou boční kapsu (1) a skrytou boční kapsu (2) pro snadné uskladnění.

## NOSNÝ POPRUH

3 Pro jinou možnost nošení připevněte nosný popruh ke kroužkům na protilehlých koncích autosedačky. Popruh lze podle potřeby prodloužit nebo zkrátit.

## POSTROJ

4 Připevněte jeden konec postroje ke kroužku na postroj uvnitř autosedačky. Druhý konec připevněte k obojku vašeho mazlíčka.

⚠ **NEPOUŽÍVEJTE** postroj autosedačky, pokud je používána ve vozidle.

## LÁTKOVÝ PRUH NA PŘIPEVNĚNÍ K ZAVAZADLU

Autosedačka není navržena tak, aby pasovala na všechny velikosti kufrů, zejména na menší příruční zavazadla. Nesprávné připevnění autosedačky ke kufru, který je příliš malý, může vést k převrácení nebo nestabilitě a může způsobit pád.

⚠ Před použitím se ujistěte, že je bezpečně umístěna na vašem kufru.

⚠ Nepoužívejte autosedačku s kufrům, který neposkytuje stabilní a bezpečnou základnu.

⚠ Vyhnete se používání autosedačky s menšími příručními kufrům, protože nemusí poskytovat dostatečnou oporu.

5 Pro použití připevněte látkový pruh na zavazadlo při cestování, nasadte pruh na rukojeť svého kufru.

## VISAČKY NA ZAVAZADLO A TRACKING TAGY

6 Použijte kroužek k připevnění visaček na zavazadlo a tracking tagů.

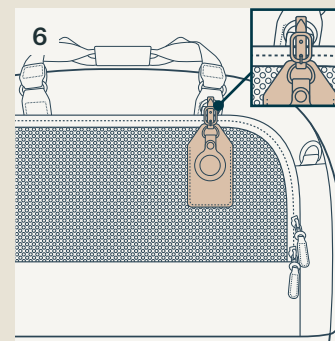
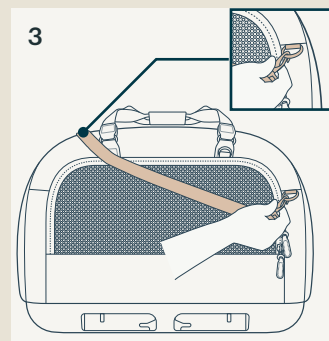
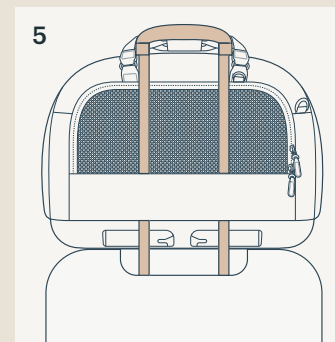
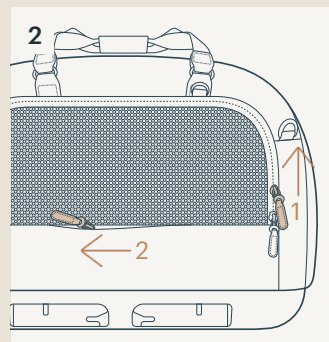
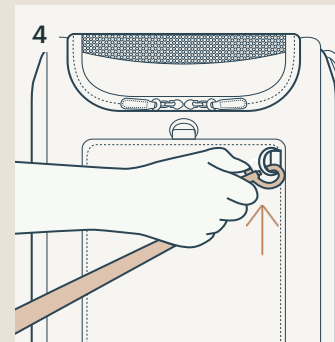
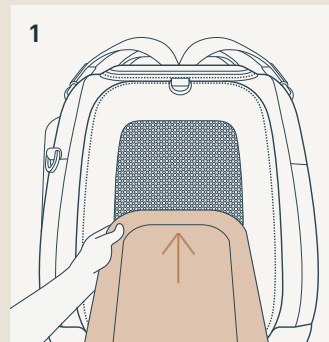

## BOČNÍ OCHRANA PROTI NÁRAZU (SIP)

- 1 Připevněte klipy SIP ke kroužkům SIP na horní a spodní části síťovaného koncového panelu.
  - ⚠ SIP **MUSÍ** být připevněn na straně přenosné autosedačky, která je blíže dveřím vozidla.
  - ⚠ SIP je určen pouze pro použití ve vozidle.
- 2 Když se nepoužívá, může být boční ochrana proti nárazu (SIP) uložena na vrchu připevněním k oběma horním kroužkům SIP.

## PŘI POUŽÍVÁNÍ PŘENOSNÉ AUTOSEDAČKY VE VOZIDLE

- ⚠ Přenosná autosedačka **MUSÍ** být nainstalována pomocí ISOFIXOVÝCH konektorů, když je používána ve vozidle.
  - ⚠ **NEPOUŽÍVEJTE** rukojeť autosedačky, když je používána ve vozidle.
  - ⚠ SIP **MUSÍ** být připevněn na straně autosedačky, která je blíže dveřím vozidla, když je používána ve vozidle.
- 3 Stiskněte tlačítko pro uvolnění ISOFIX konektorů, aby se vysunuly.
  - 4 Připevněte ISOFIX konektory k ISOFIX uchycení na sedadle vozidla. Zvuk „kliknutí“ znamená, že je autosedačka ukotvena. Zatáhněte za autosedačku, abyste se ujistili, že je správně ukotvena.
  - 5 Pro odinstalování autosedačky stiskněte tlačítko pro uvolnění ISOFIX konektorů (1) a vytáhněte autosedačku přímo z úchyťů (2).
  - 6 Uložte ISOFIX konektory stlačením do základny přenosné autosedačky.

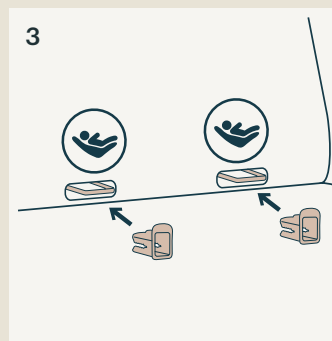
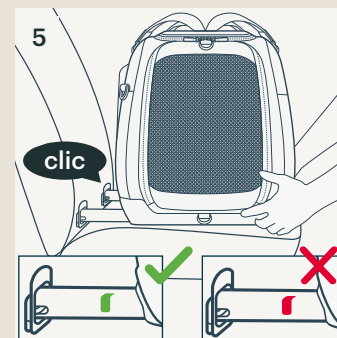
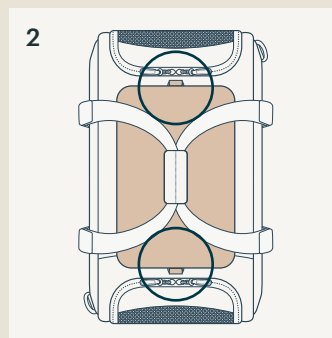
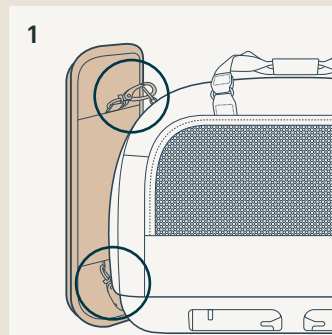

## POUŽÍVÁNÍ AUTOSEDAČKY VE VOZIDLE

**!** Řiďte se instalačním schématem pro konkrétní umístění instalace.

- 1 Pro odinstalování autosedačky stiskněte tlačítko pro uvolnění ISOFIX konektorů (1) a vytáhněte autosedačku přímo ze spodních kotev (2).
- 2 Uložte ISOFIX konektory zasunutím do základny autosedačky.

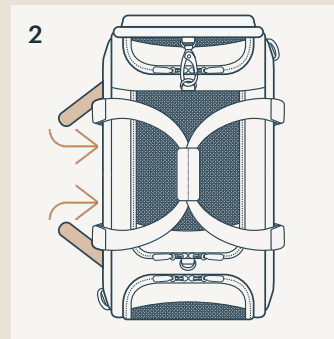
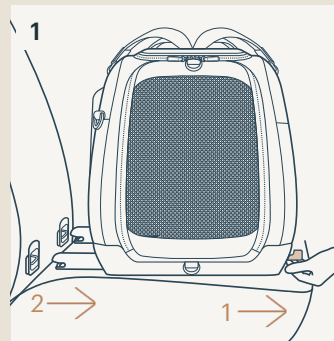

# Čištění a údržba

Čistěte rám, plastové části a látku vlhkým hadříkem, nepoužívejte však abrazivní prostředky ani bělidla. Nepoužívejte silikonová maziva, protože přitahují špinu a nečistoty. Autosedačku neskladujte na vlhkém místě.

Odepněte látkové části a perte je ve studené vodě s jemným čistícím prostředkem. Nechte je uschnout na vzduchu.

Výrobky pro domácí mazlíčky perte odděleně od běžného prádla. Před praním v pračce odstraňte veškeré chlupy.

Pro zajištění dlouhé životnosti otřete autosedačku měkkým savým hadříkem a nechte ji zcela vyschnout po použití v deštivém počasí a před uskladněním.

Řiďte se pokyny pro praní a sušení uvedenými na štítku připevněném k autosedačce.

Je normální, že látka časem bledne vlivem slunečního záření a při běžném používání vykazuje známky opotřebení.

Z bezpečnostních důvodů používejte pouze originální díly značky Tavo Pets.

Pravidelně kontrolujte, zda vše funguje správně. Pokud jsou jakékoli části potrhány, zlomené nebo chybí, přestaňte tento produkt používat a kontaktujte Tavo Pets pro pomoc (strana 115).

